

ATTENTION



UPOZORNĚNÍ



ACHTUNG



ATTENTION



注意



Carefully read instruction sheet before assembling. When you use glue or paint, do not use near open flame and use in well ventilated room. Keep out of reach of small children. Children must not be allowed to suck any part, or pull vinyl bag over the head.



Před započatím stavby si pečlivě prostudujte stavební návod. Při používání barev a lepidel pracujte v dobře větrané místnosti. Lepidla ani barvy nepoužívejte v blízkosti otevřeného ohně. Model není určen malým dětem, mohlo by dojít k požití drobných dílů.

INSTRUCTION SIGNS * INSTR. SYMBOLS * INSTRUKTION SINNBILDEN * SYMBOLES * 記号の説明

OPTIONAL
VOLBABEND
OHNOUSAND
BROUSITOPEN HOLE
VYVRTAT OTVORSYMETRICAL ASSEMBLY
SYMETRICKÁ MONTÁŽREMOVE
ODRÍZNOUTREVERSE SIDE
OTOČITAPPLY EDUARD MASK
AND PAINT
POUŽIT EDUARD MASK
NABARVIT

PARTS



DÍLY



TEILE



PIÈCES



部品

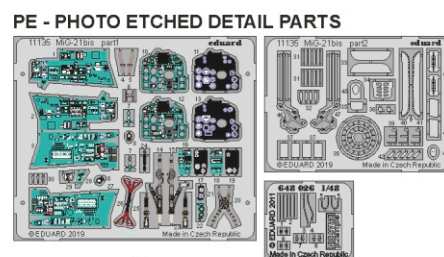
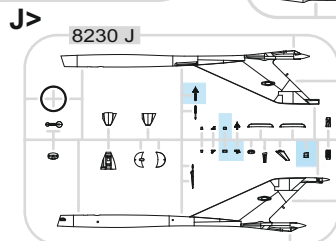
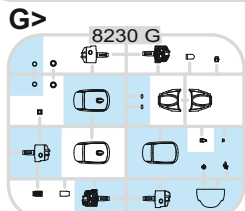
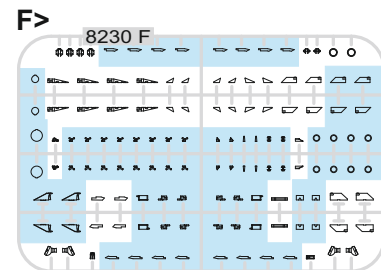
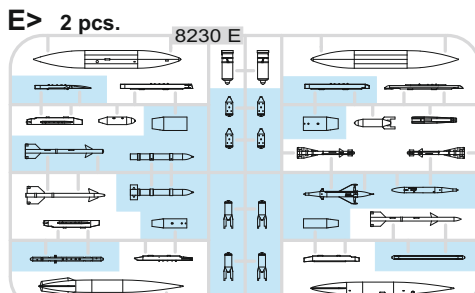
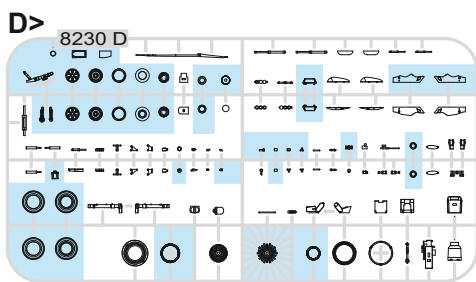
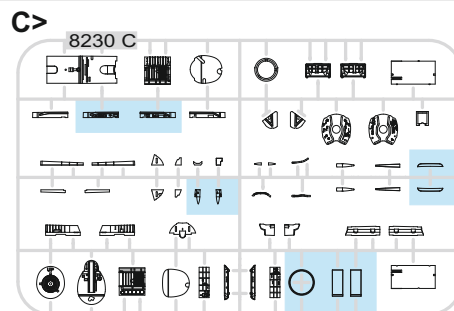
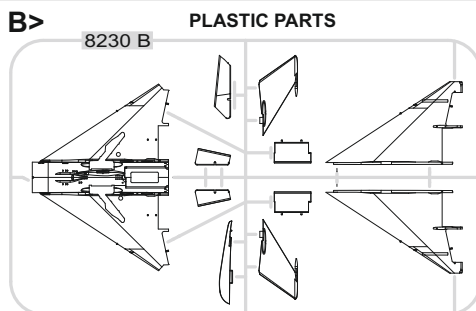
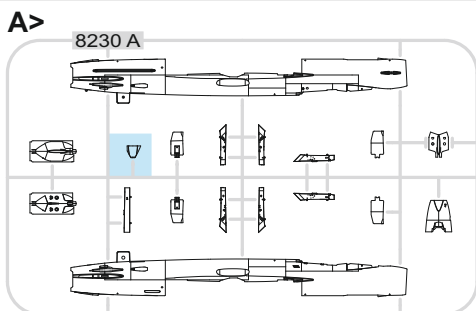

RP - RESIN PARTS



R1 2 pcs.



R2



R3



R4 2 pcs.



R6



R7



R8



R9



R10



R11

-Parts not for use. -Teile werden nicht verwendet. -Pièces à ne pas utiliser. -Tyto díly nepoužívejte při stavbě. - 使用しない部品

COLOURS



BARVY



FARBEN



PEINTURE



色

GSI Creos (GUNZE)		MISSION MODELS	
AQUEOUS	Mr.COLOR	PAINTS	
H1	C1	MMP-001	WHITE
H2	C2	MMP-047	BLACK
H3	C3	MMP-003	RED
H4	C4	MMP-007	YELLOW
H5	C5	MMP-048	BLUE
H7	C7	MMP-002	BROWN
H8	C8		SILVER
H11	C62	MMP-001	FLAT WHITE
H12	C33	MMP-047	FLAT BLACK
H26	C66		BRIGHT GREEN
H27	C44		TAN
H47	C41	MMP-012	RED BROWN
H51	C11	MMP-063	LIGHT GULL GRAY
H53	C13		NEUTRAL GRAY
H58	C27	MMP-059	INTERIOR GREEN
H67	C115	MMP-057	LIGHT BLUE
H70	C60	MMP-056	GRAY
H72	C22	MMP-078	DARK EARTH
H77	C137	MMP-040	TIRE BLACK
H81	C55	MMP-023	KHAKI
H82	C32		DARK GRAY
H84	C42		MAHOGANY
H90	C47		CLEAR RED

GSI Creos (GUNZE)		MISSION MODELS	
AQUEOUS	Mr.COLOR	PAINTS	
H94	C138		CLEAR GREEN
H302	C302		GREEN
H303	C303	MMP-066	GREEN
H305	C305	MMP-084	GRAY
H306	C306	MMP-118	MEDIUM GRAY
H308	C308	MMP-073	GRAY
H310	C310	MMP-060	BROWN
H318	C318	MMP-070	RADOME
H332	C332		GRAYISH BLUE
H337	C337		LIGHT AIRCRAFT GRAY
H418	C118	MMP-055	LIGHT BLUE
	C19		SANDY BROWN
	C136	MMP-032	RUSSIAN GREEN
	C391		INTERIOR TURQUISE GREEN
Mr.METAL COLOR		METALLICS	
	MC213	MMM-006	STEEL
	MC214	MMM-001	DARK IRON
	MC218	MMM-003	ALUMINIUM
Mr.COLOR SUPER METALLIC		METALLICS	
	SM206	MMC-001	CHROME SILVER
Mr.COLOR GX		METALLICS	
	GX05		SUSIE BLUE

- 1** = H11 MMP C62 001 - MARKING **A**
FLAT WHITE
- H51 MMP C11 063 - MARKINGS **B;D;E;F;G**
LIGHT GULL GRAY
- H57 MMP C15 057 - MARKING **C**
LIGHT BLUE

OPTIONAL:
 decal 99, 100 ? decal 105, 106
 decal 105, 106 -
 MARKING **A** ONLY

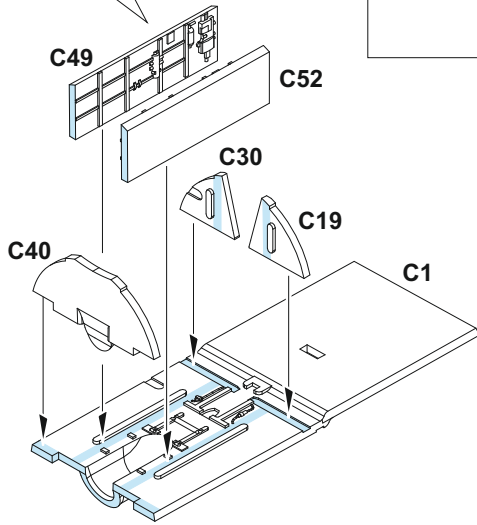
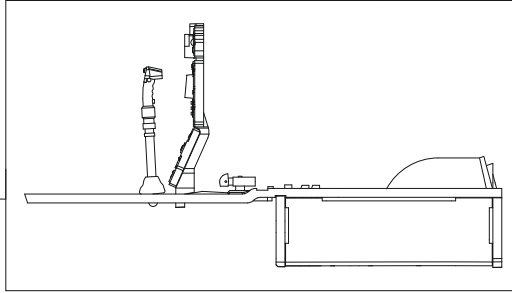
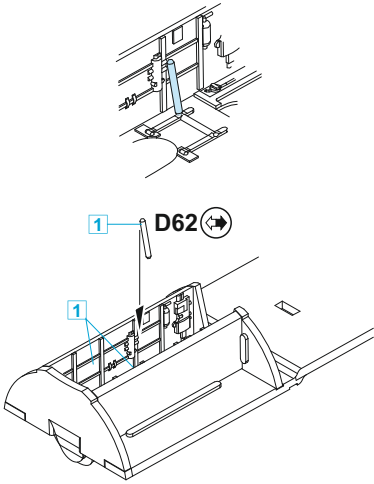
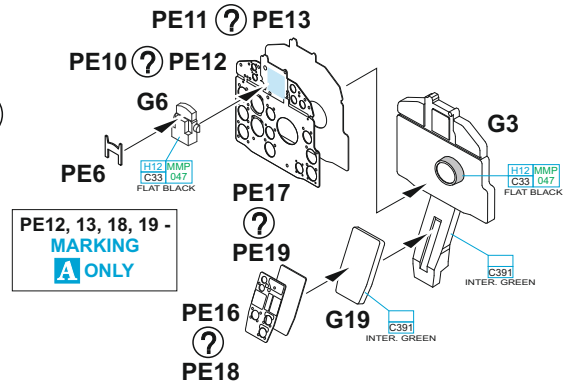

D20 - OPEN
CANOPY ONLY

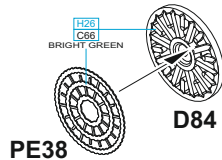
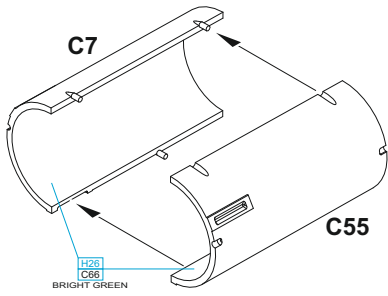
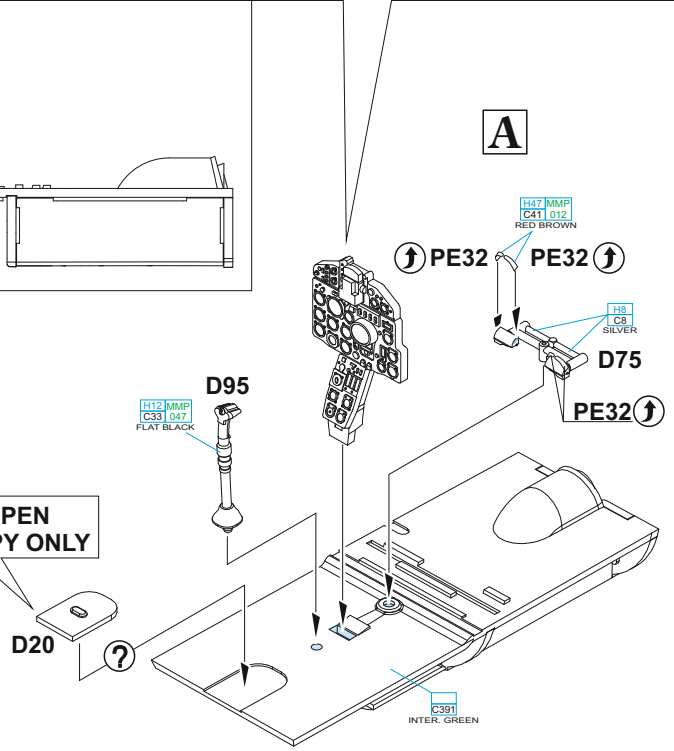

B

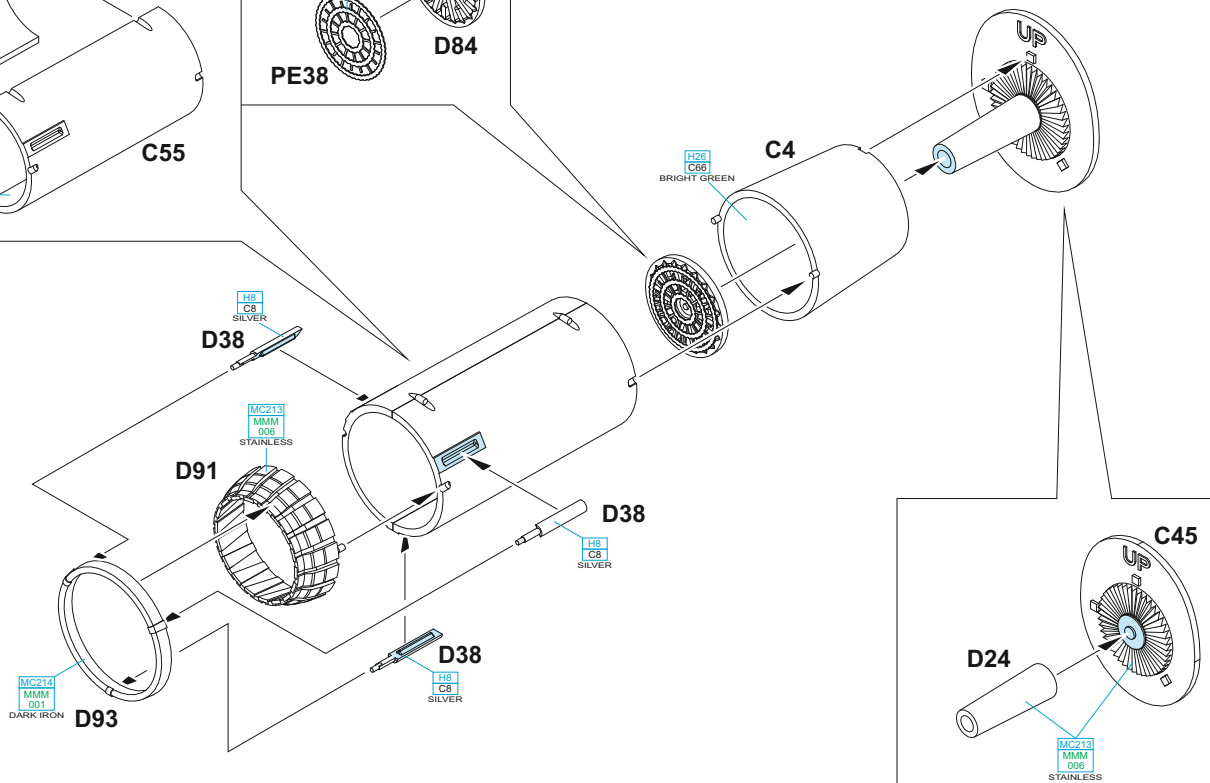

C

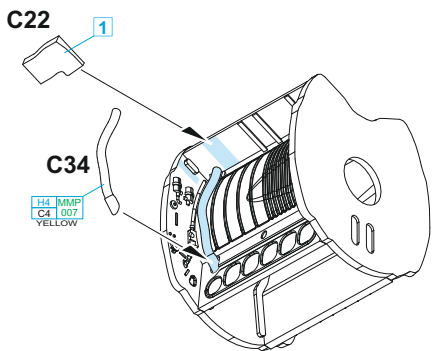
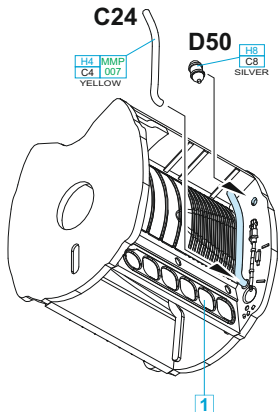
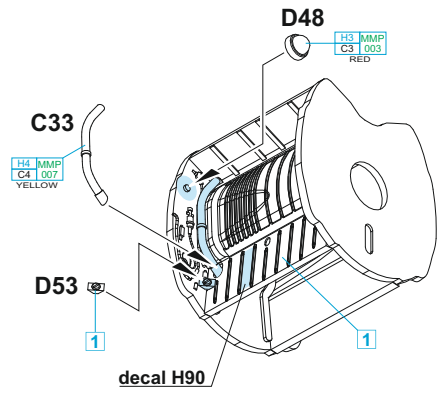
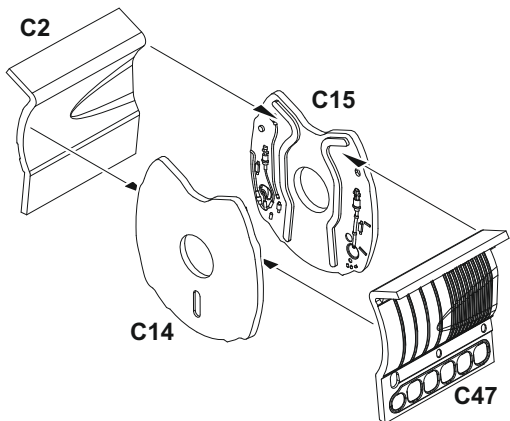

decal 104 - MARKING A ONLY

decal 98 ? decal 104 plastic

PE3, - MARKING A ONLY

PE3 ? PE27

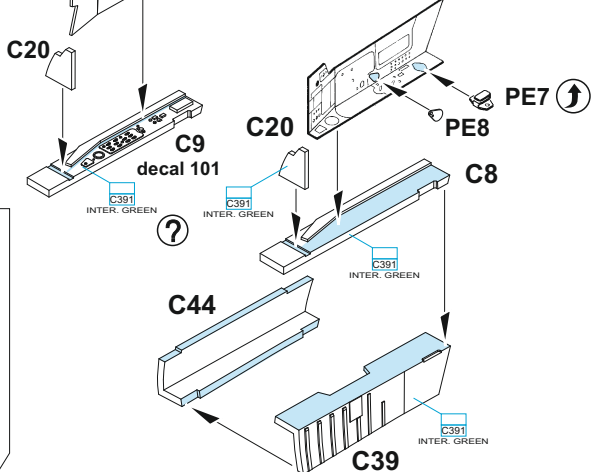

C42 PE3 ? PE27 A18

D

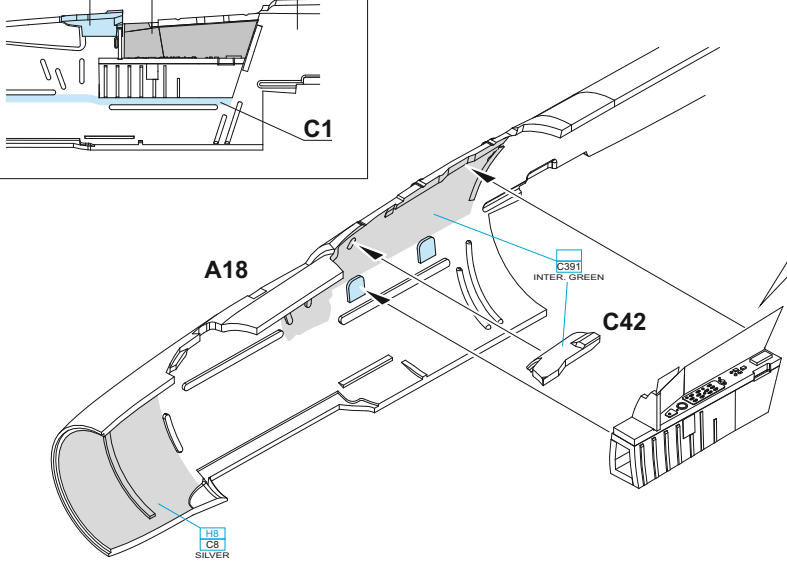

PE1 ? PE2

PE30

decal 103 - MARKING A ONLY

decal 97 ? decal 103 plastic

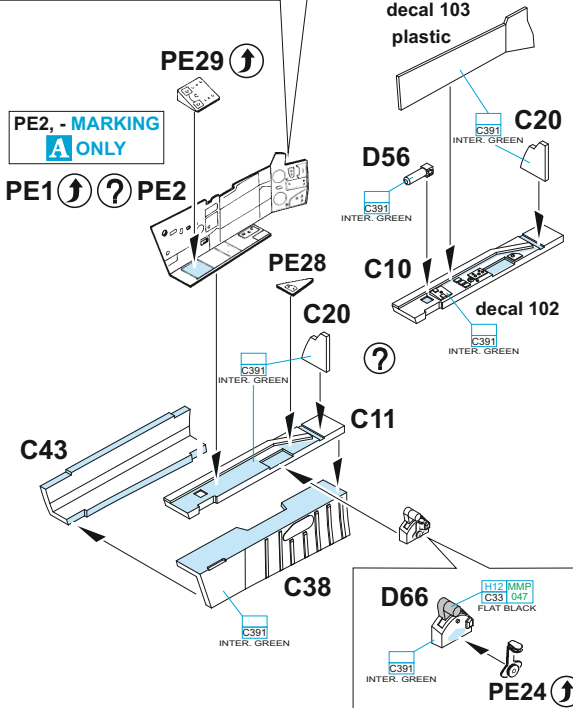

A1 PE1 ? PE2 C41

E

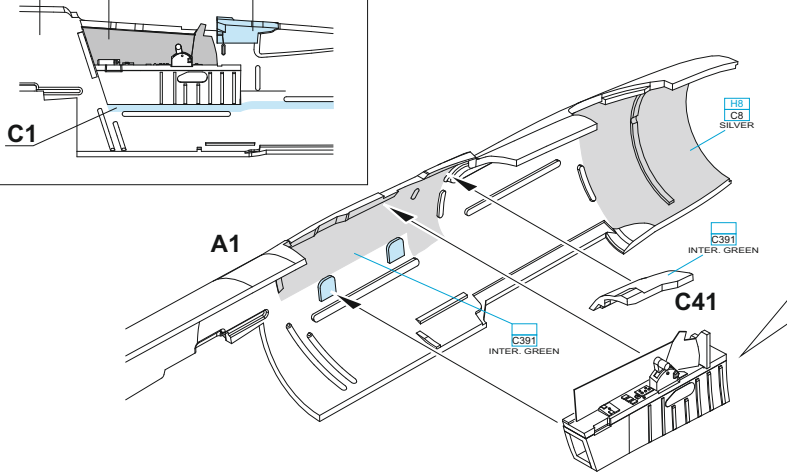

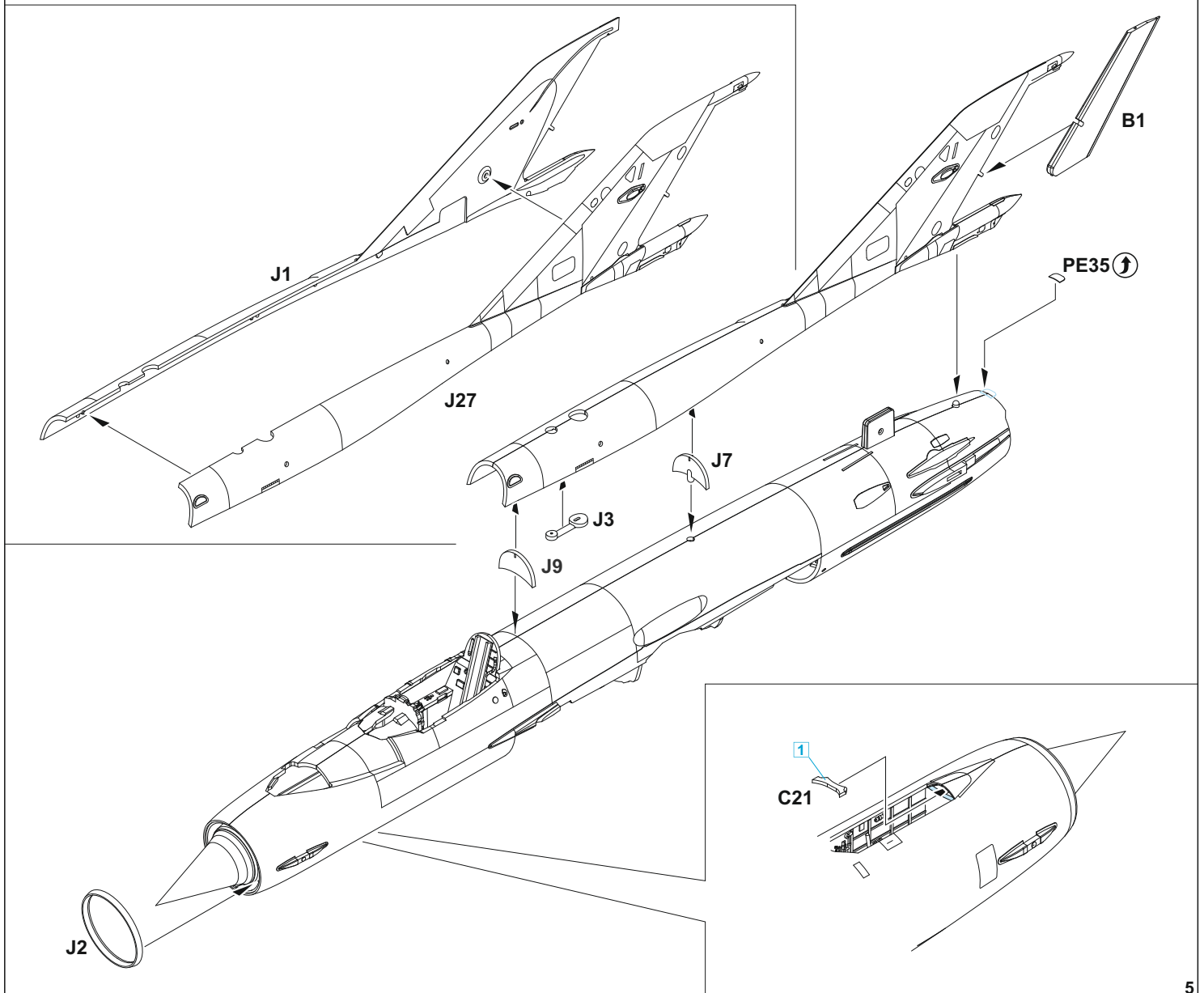
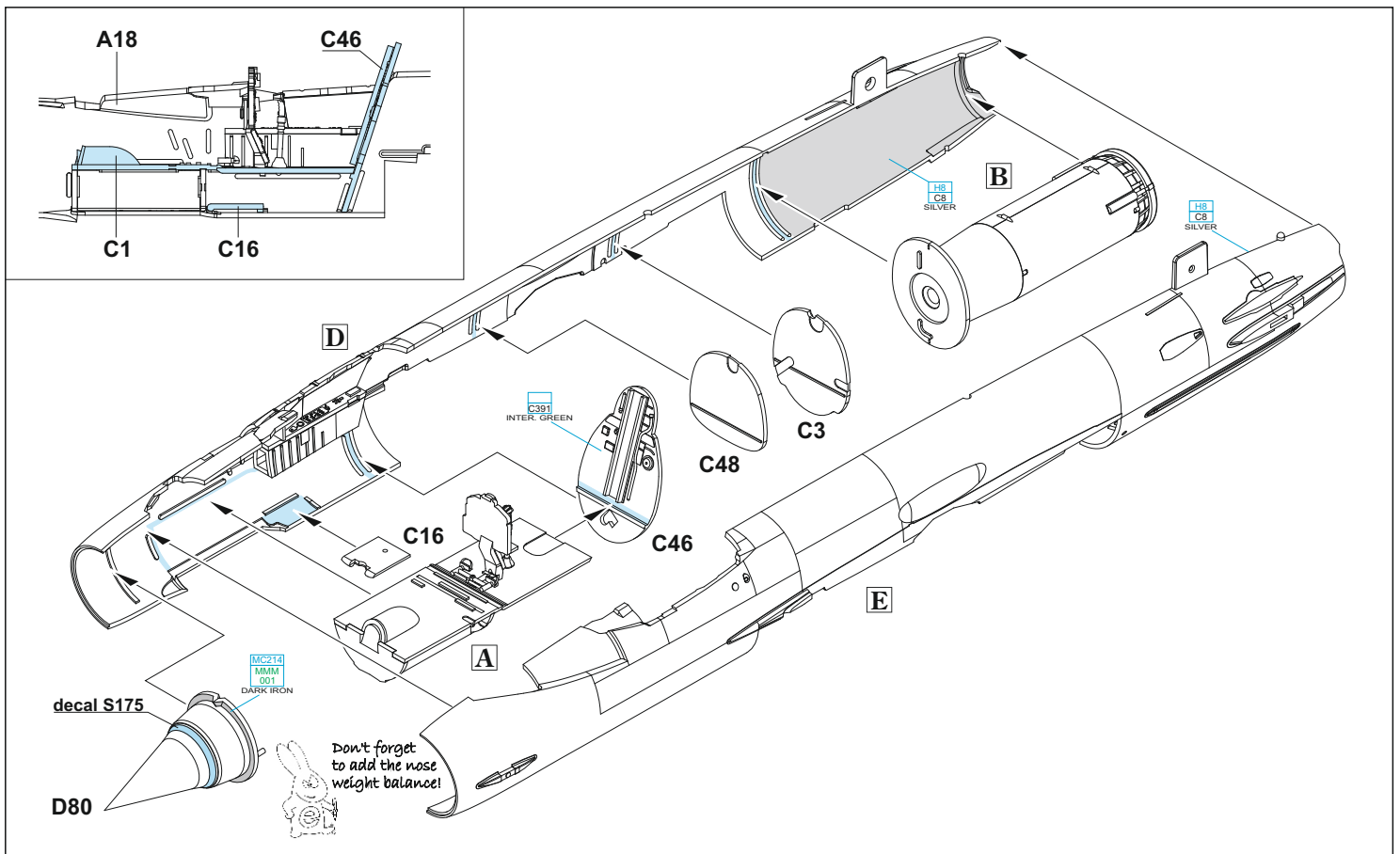

**FOR OPEN AIR BRAKES ONLY
JEN PRO OTEVŘENÉ ŠTÍTY**

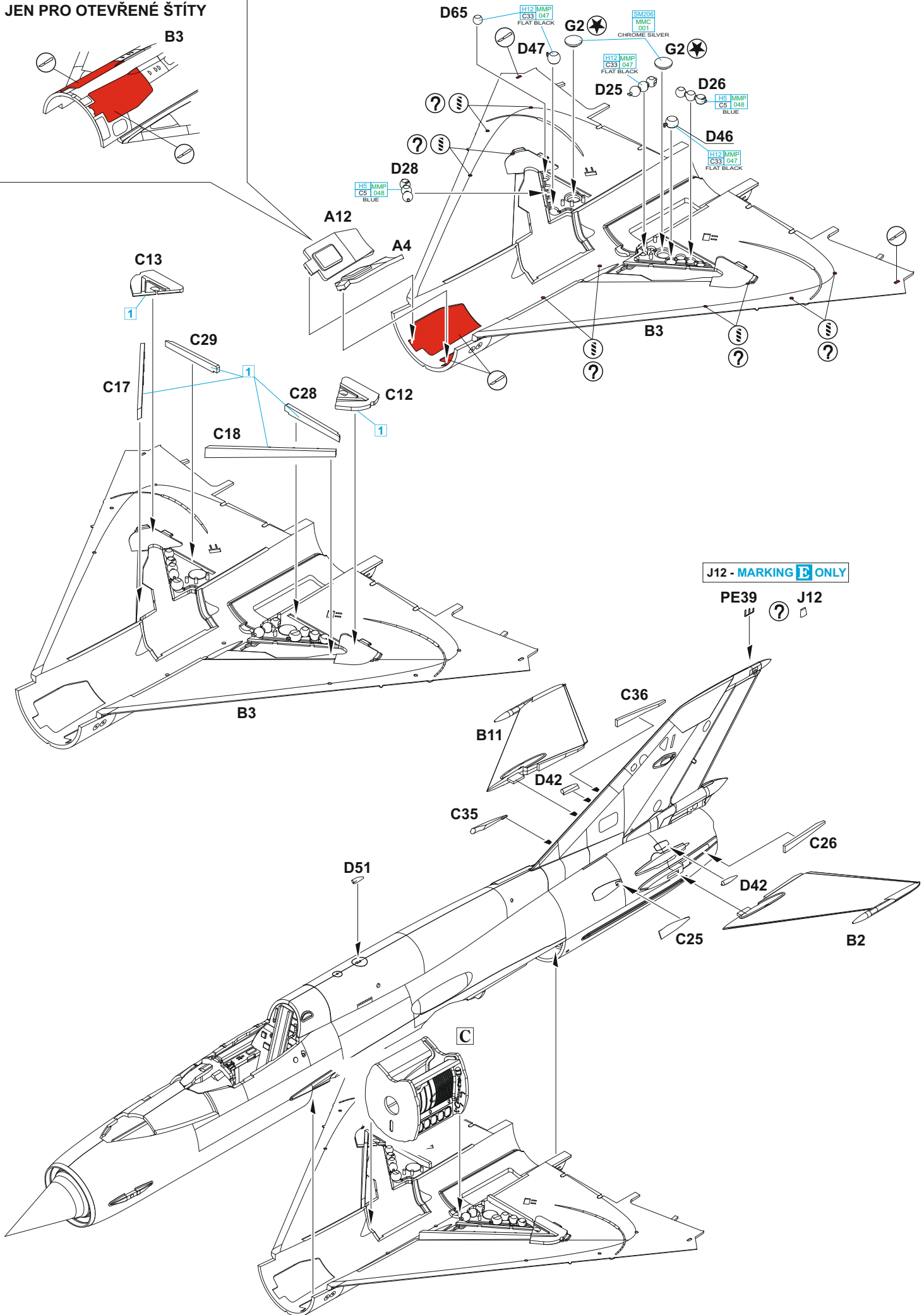
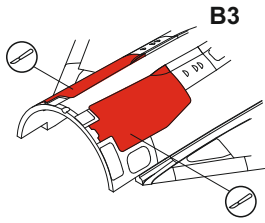

- 2** = 337
C37 - MARKING **A**
GRAYISH BLUE
 - 151
C11 MMP 083 - MARKINGS **B;D;E;F;G**
LIGHT GULL GRAY
 - 157
C15 MMP 057 - MARKING **C**
LIGHT BLUE
-
- 308
C308 MMP 073 - MARKING **A**
GRAY
 - 157
C15 MMP 057 - MARKINGS **B;C**
LIGHT BLUE
 - 151
C11 MMP 083 - MARKINGS **D;E;F;G**
LIGHT GULL GRAY
-
- 26
C66 - MARKINGS **A;B;D;E;F;G**
BRIGHT GREEN
 - 12
C2 MMP 047 - MARKING **C**
BLACK

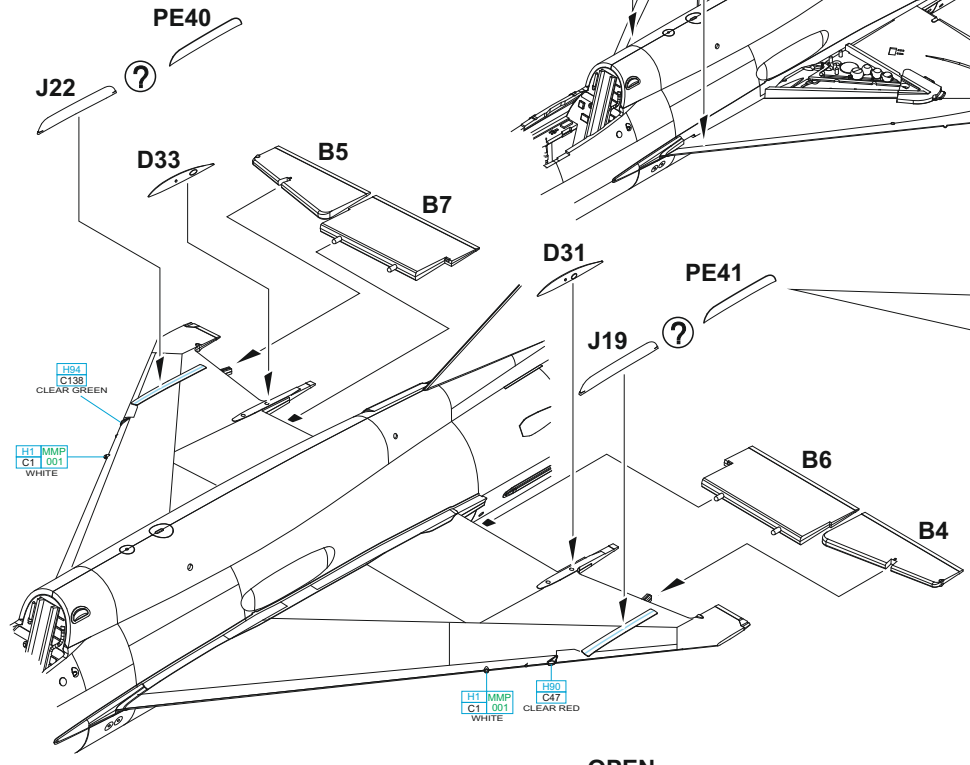
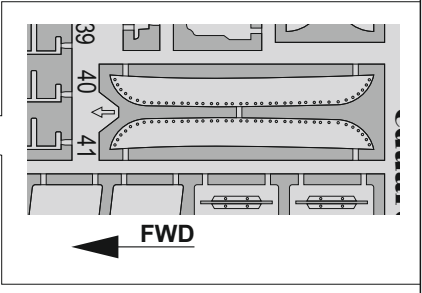
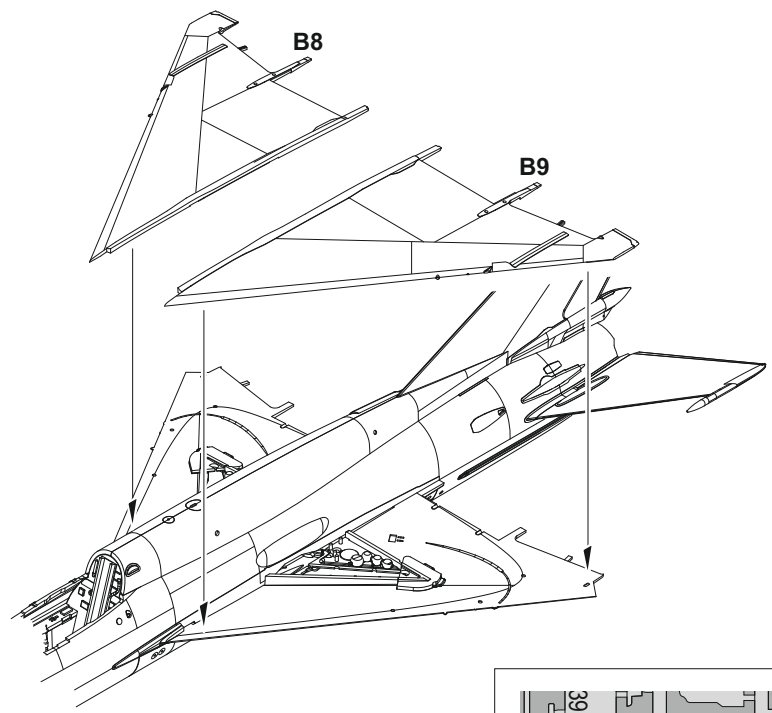

MARKING A ONLY

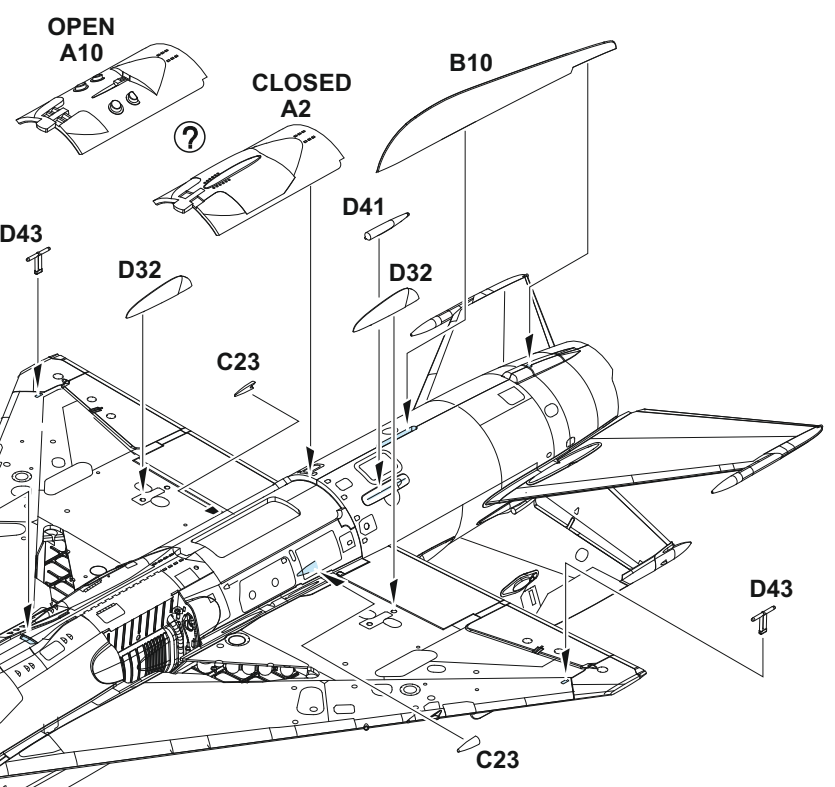
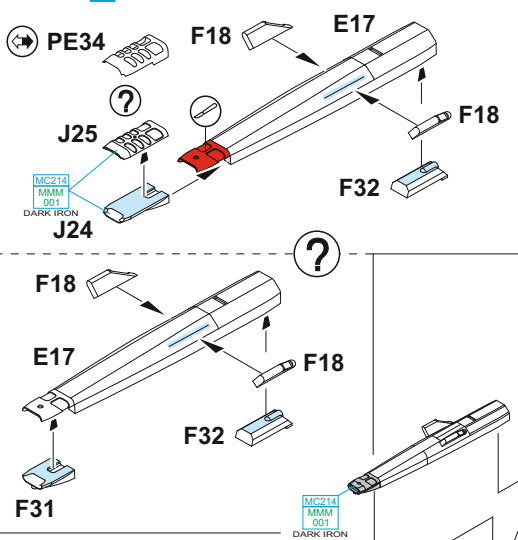

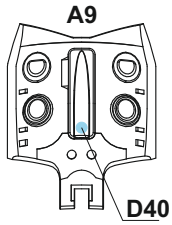

OPEN
?

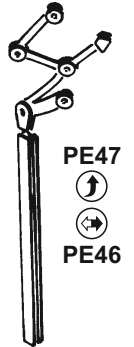
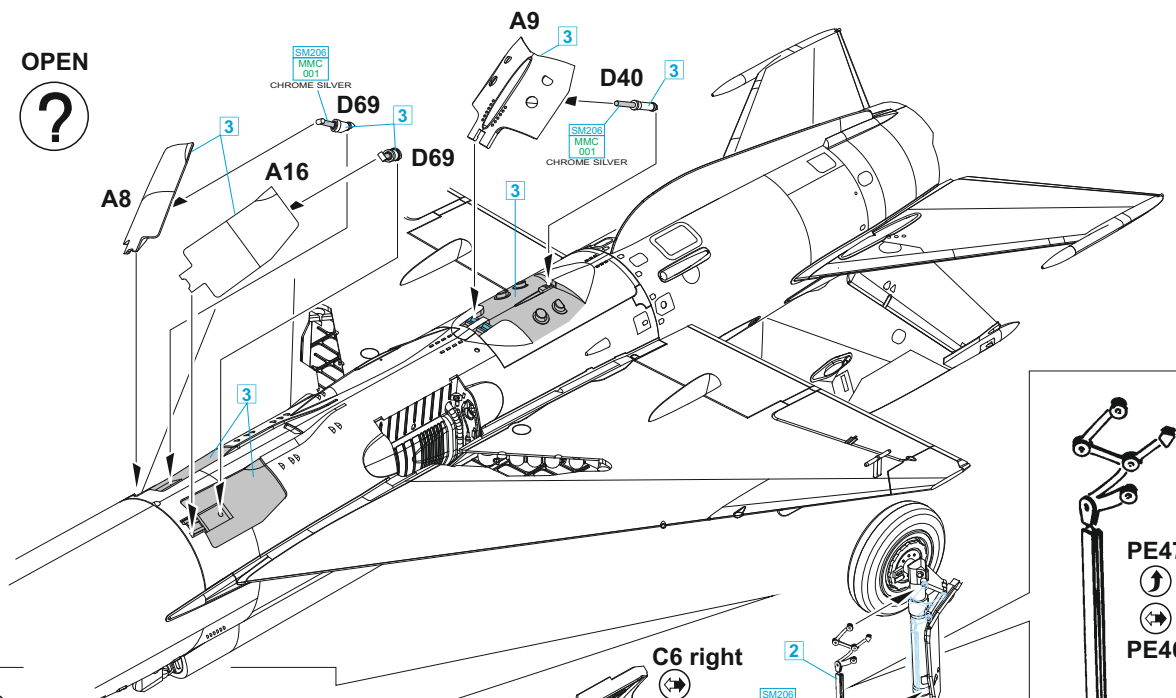

eduard BRASSIN 648026

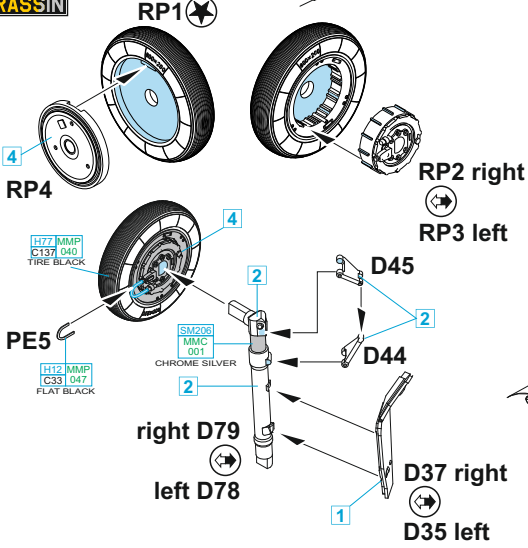

eduard BRASSIN 648026

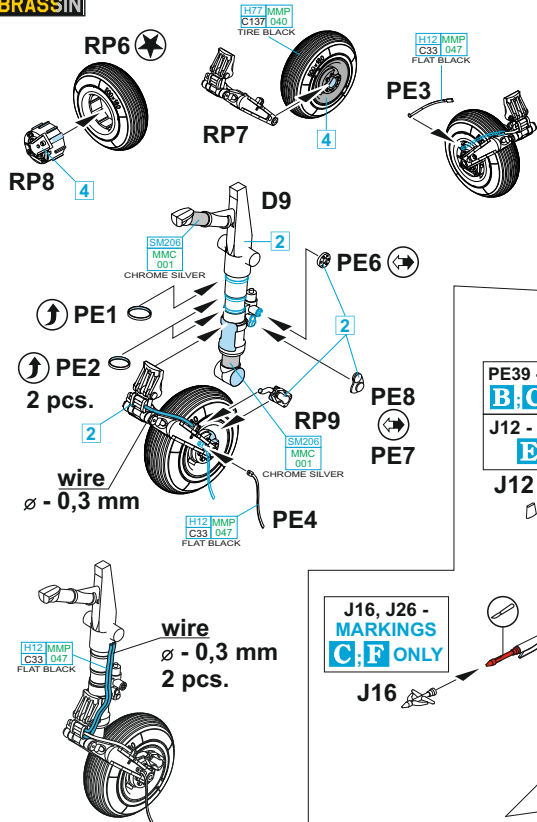

PE39 - MARKINGS
B, C, D, F, G
J12 - MARKING
E ONLY

J16, J26 -
MARKINGS
C, F ONLY

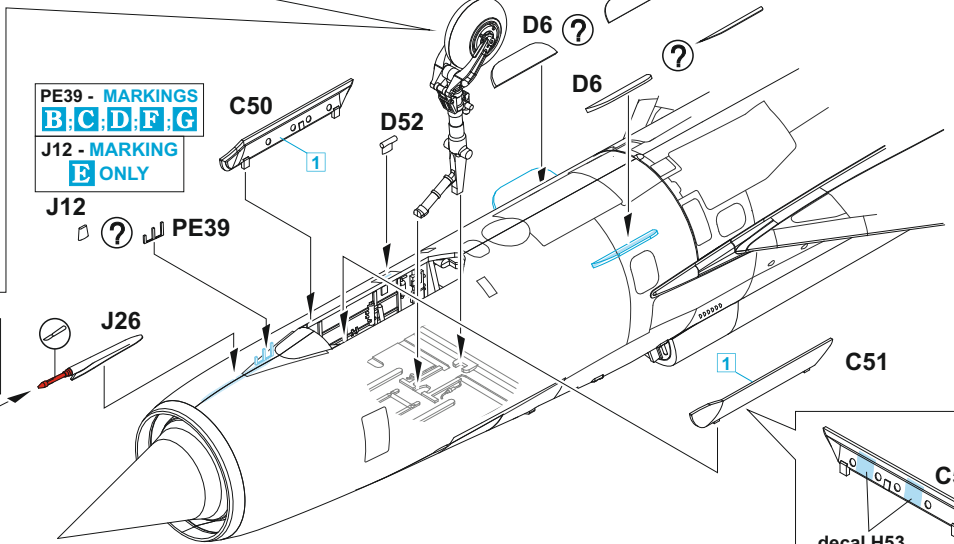
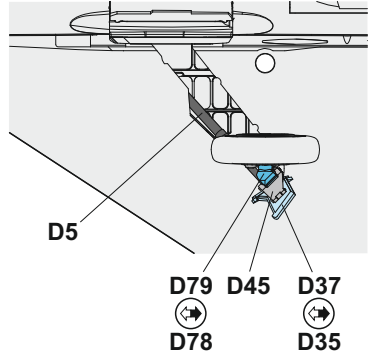
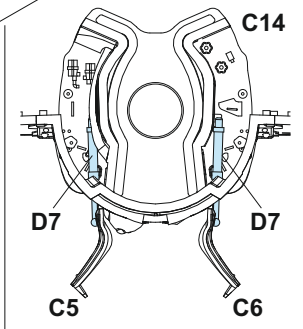
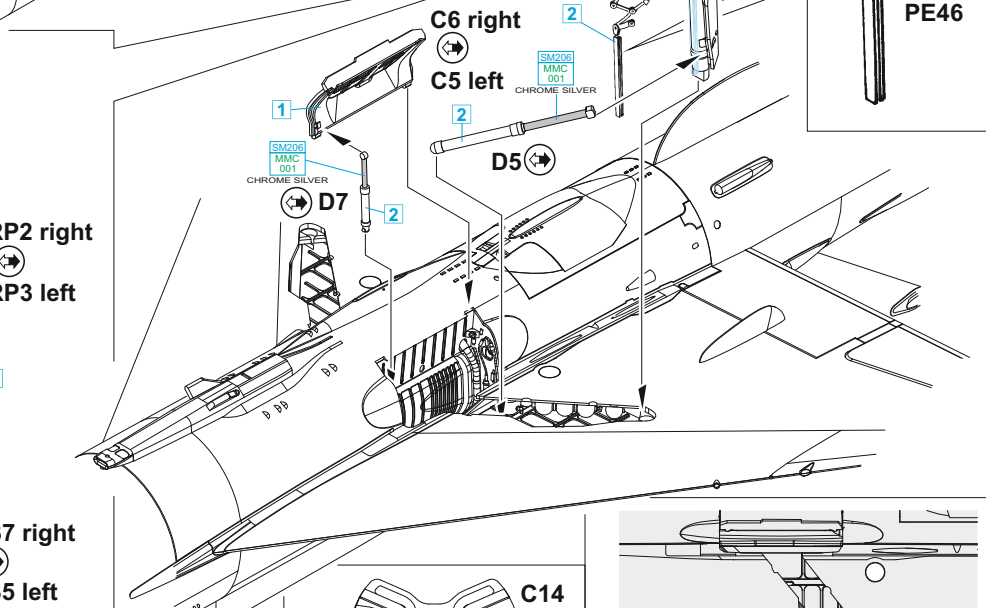

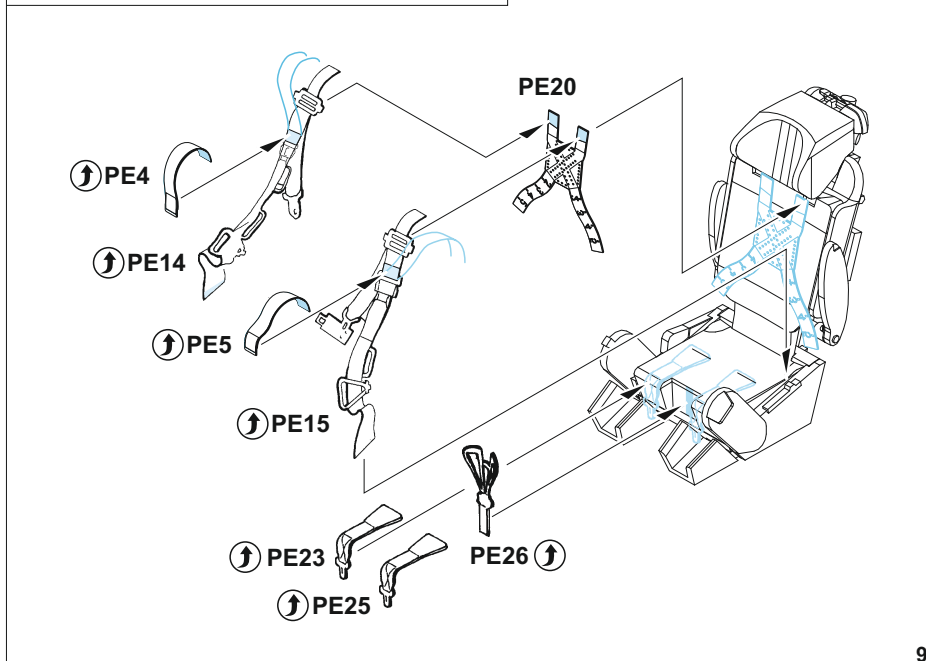
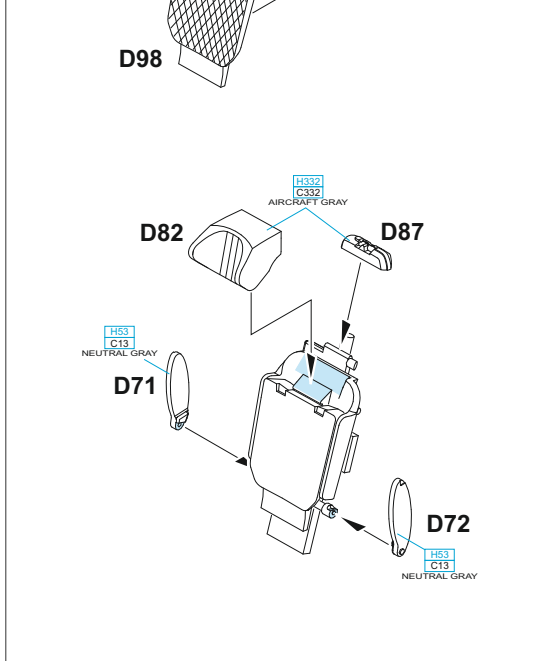
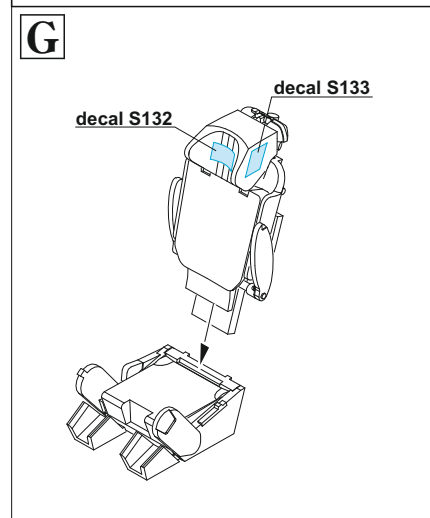
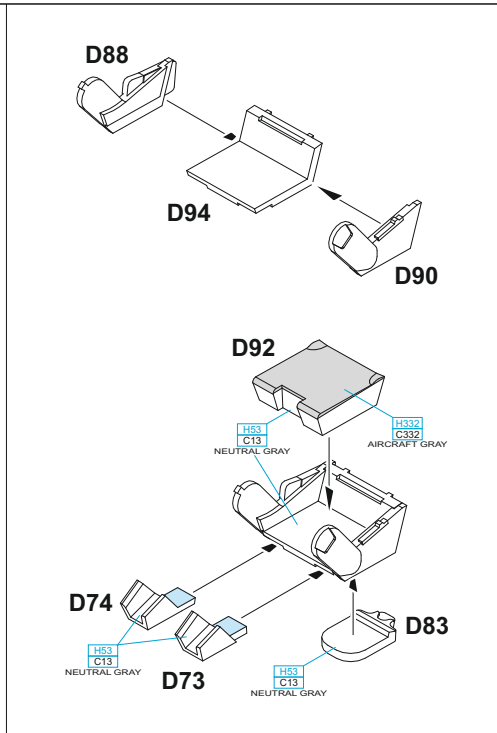
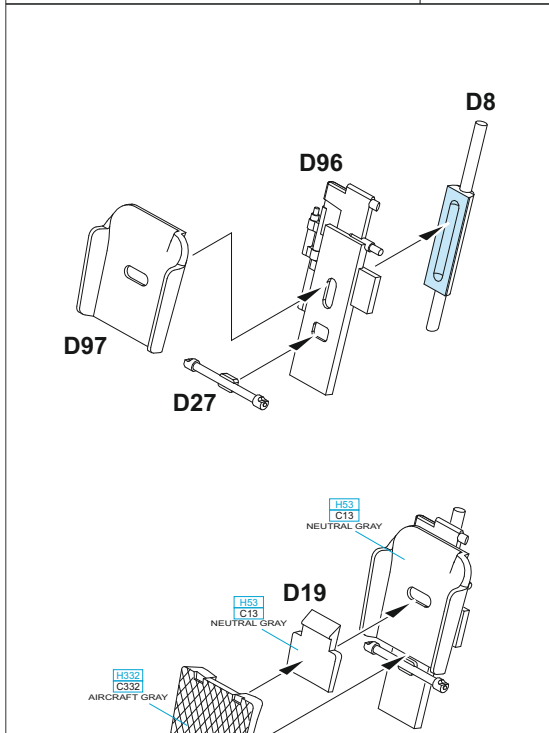
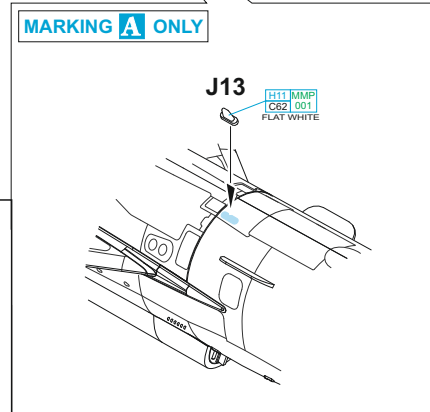
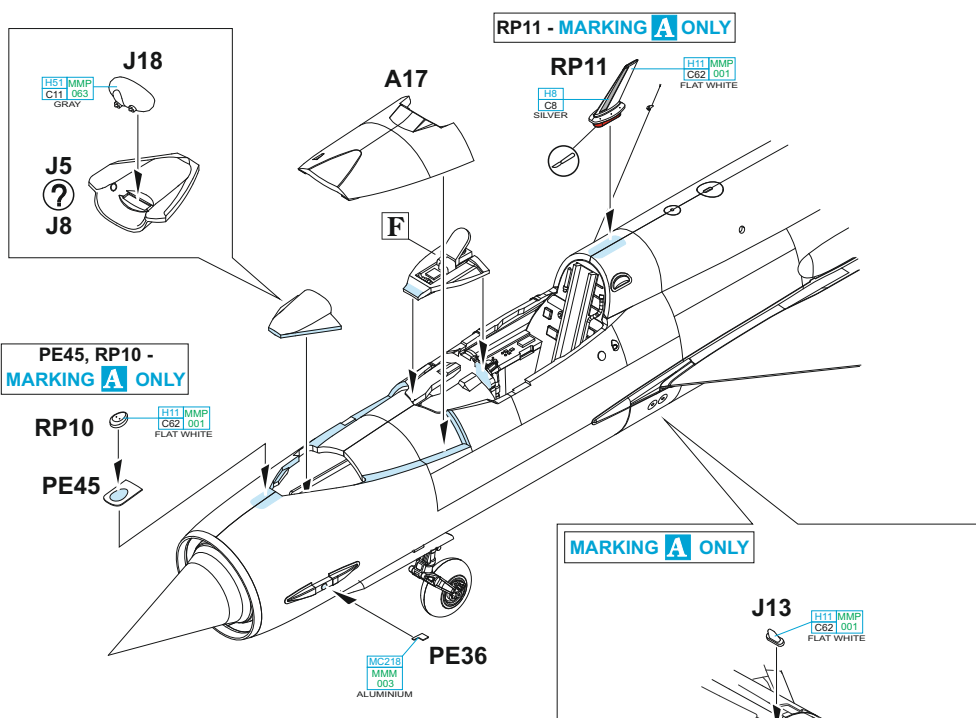
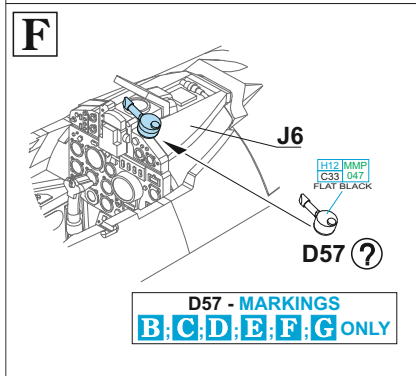
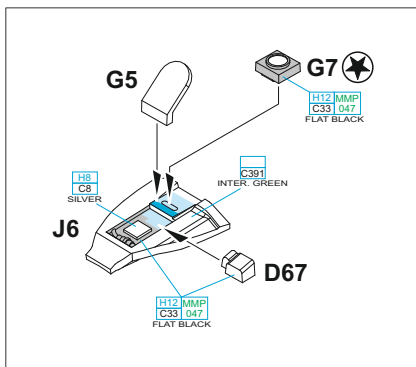

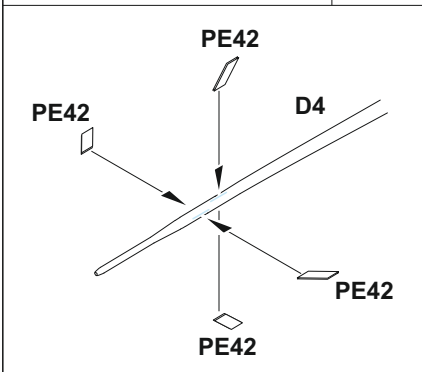
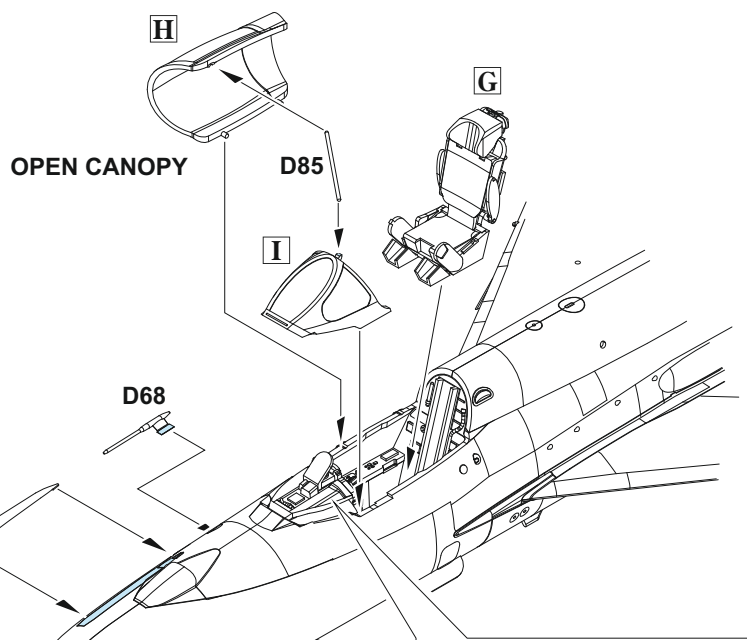
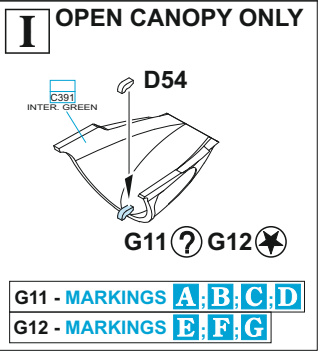
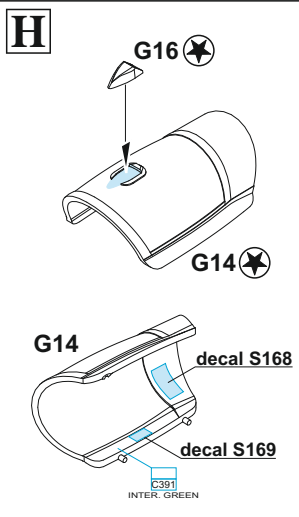

CLOSED CANOPY

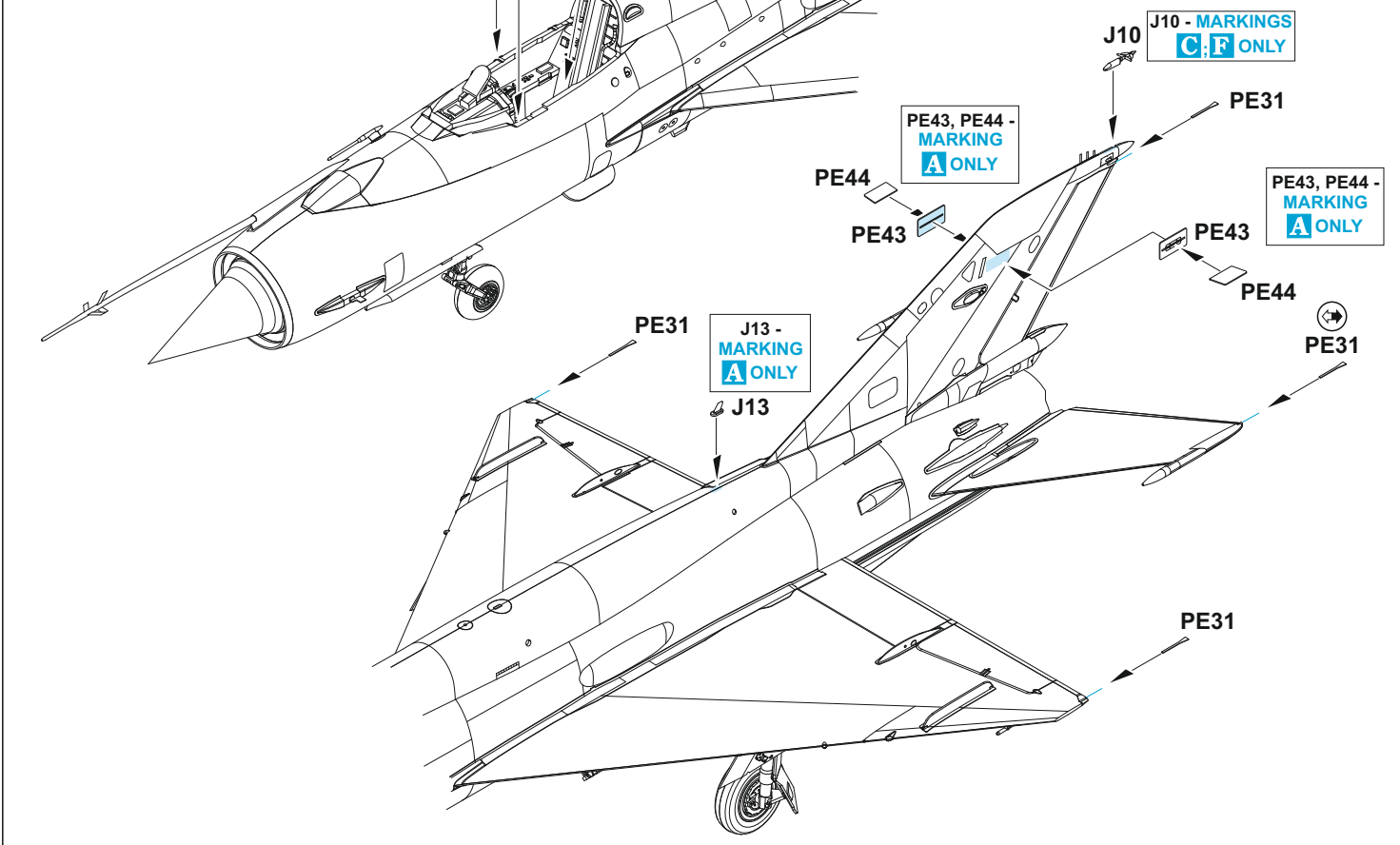
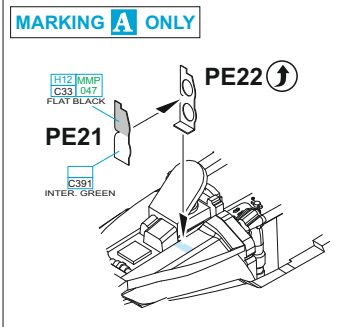
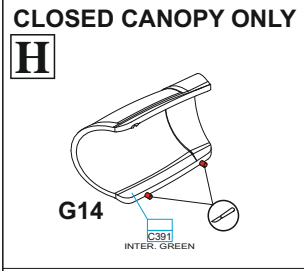

SPRD

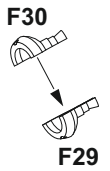
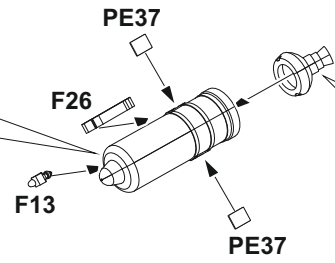
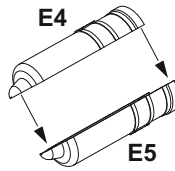
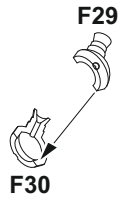
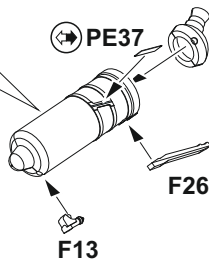
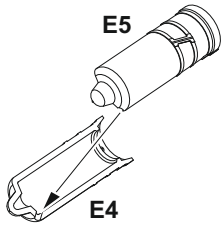

D63

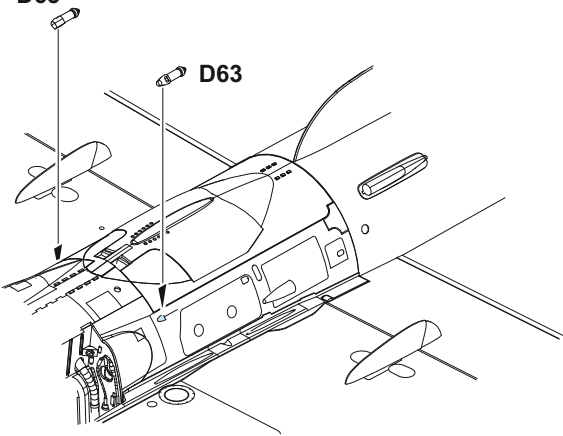

D63



H1 MMP C1 001 WHITE

H8 C8 SILVER

H11 MMP C11 063 GRAY

MC214 MMM 001 DARK IRON

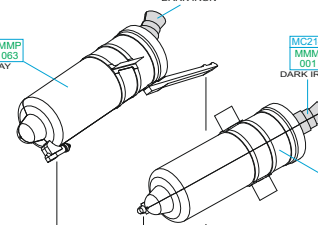

MC214 MMM 001 DARK IRON

H1 MMP C1 001 WHITE

H8 C8 SILVER

H11 MMP C11 063 GRAY

WEAPON PYLONS
ZÁVĚSNÍKY
VÝZBROJE

A5

A7

EXTERNAL
FUEL TANK PYLON
ZÁVĚSNÍK
PŘ. NÁDRŽE



A14

A11

EXTERNAL
FUEL TANK PYLON
ZÁVĚSNÍK
PŘ. NÁDRŽE

EXTERNAL
FUEL TANK PYLON
ZÁVĚSNÍK
PŘ. NÁDRŽE

A15

WEAPON PYLONS
ZÁVĚSNÍKY
VÝZBROJE

A13

A6

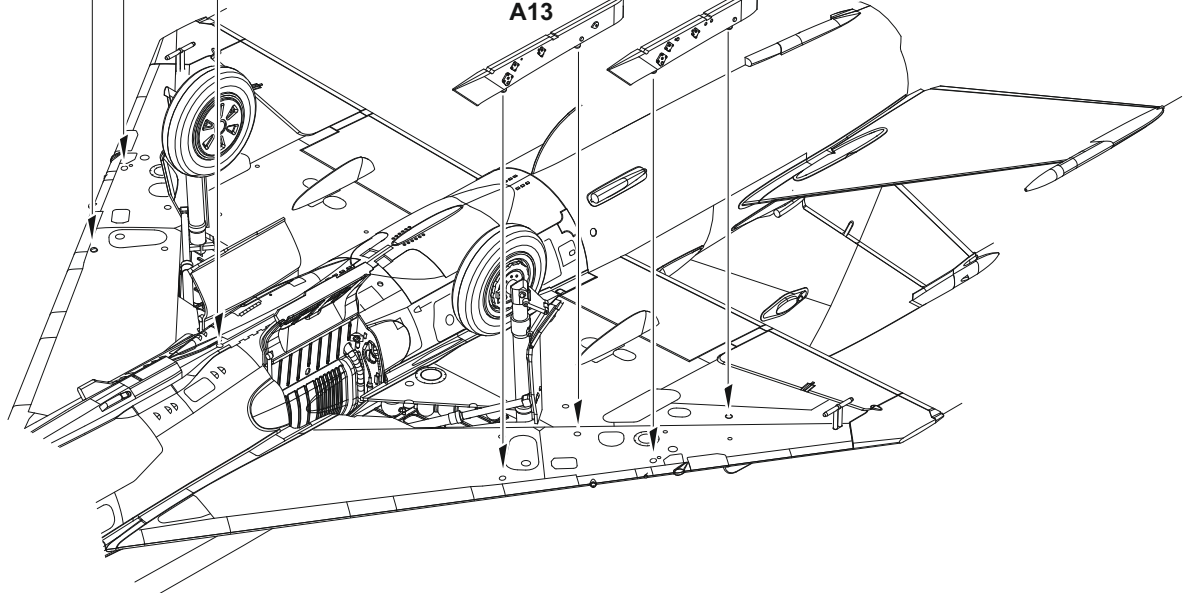

EXTERNAL FUEL TANK 800I

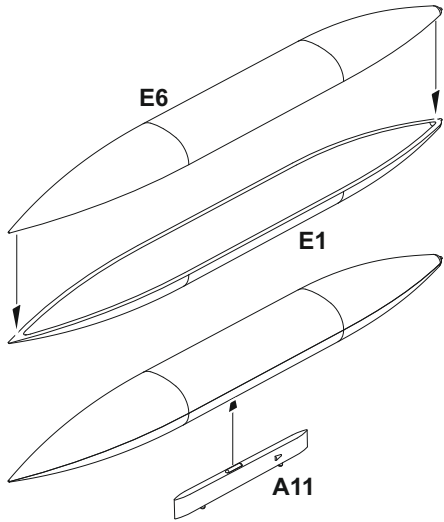

EXTERNAL FUEL TANK 490I
2 pcs.

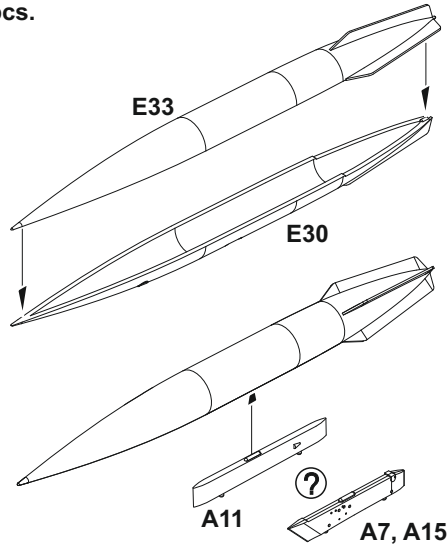

R-13
2 pcs.

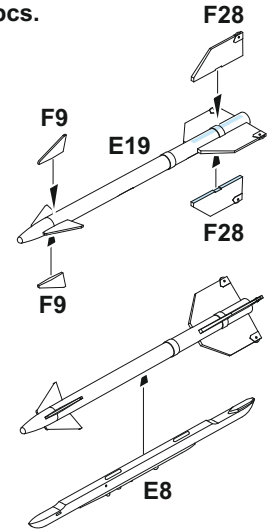

R-60
2 pcs.
4 pcs.

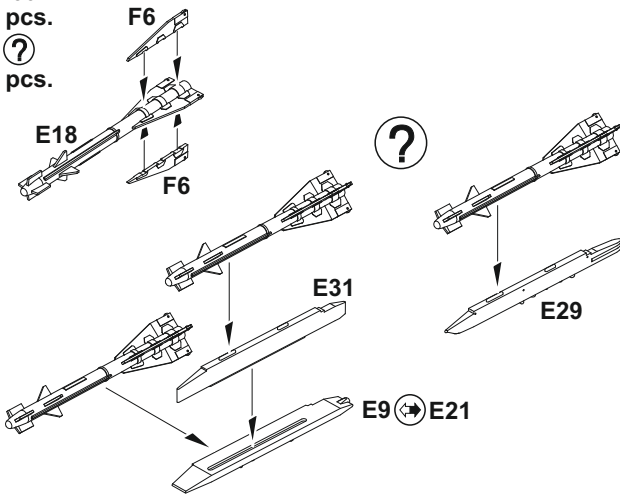

R-3R
2 pcs.

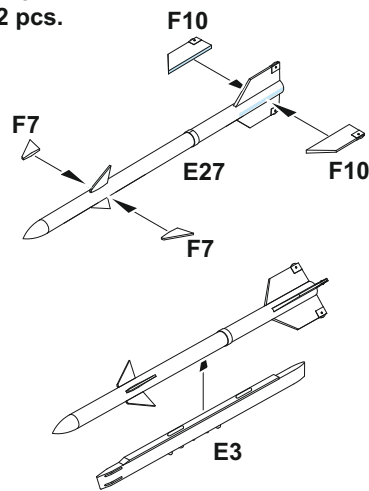

FAB 250 BOMB
2 pcs.

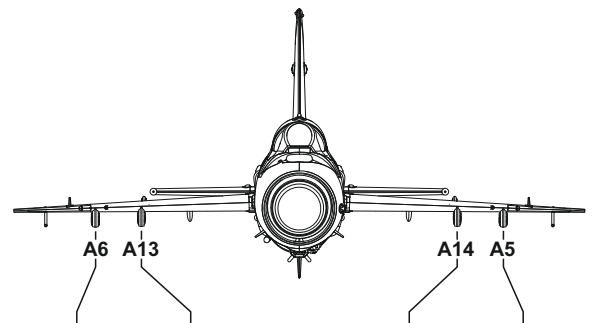
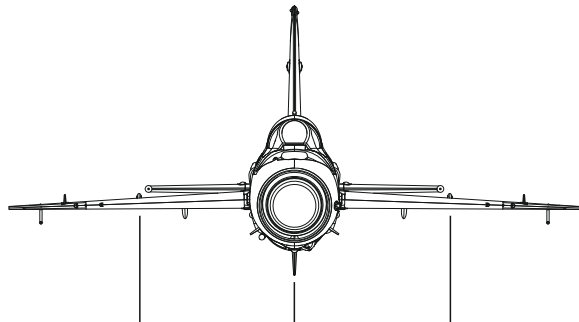
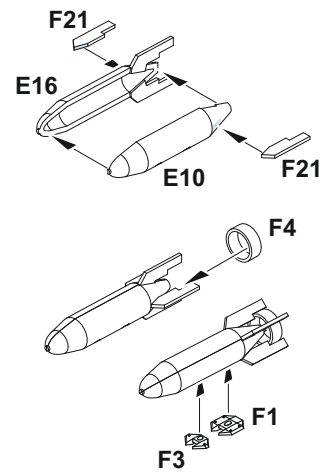

EXTERNAL FUEL TANK 800I
EXTERNAL FUEL TANK 490I
EXTERNAL FUEL TANK 490I

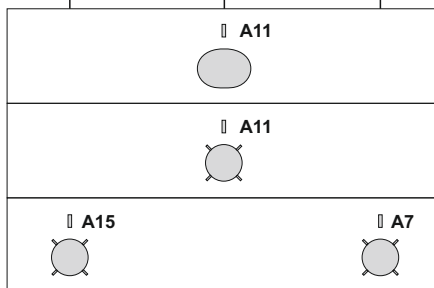

R-60

R-60

R-13

R-3R

FAB 250 BOMB

TO CHOOSE WEAPON AND EXTERNAL FUEL TANK OPTION PLEASE FOLLOW YOUR REFERENCE.

PRO VOLBU VÝZBROJE A PŘÍDAVNÝCH NÁDRŽÍ SE DRŽTE DOKUMENTACE KONKRÉTNÍHO STROJE.

FAB 250 BOMB

RP1, 2, 4  RP1, 3, 4

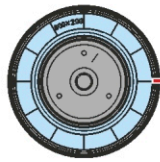

RP6, 8

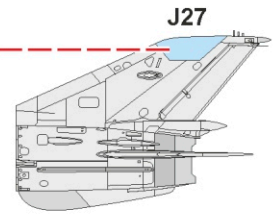
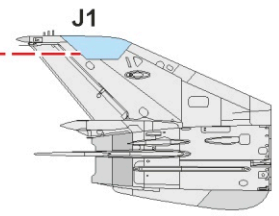
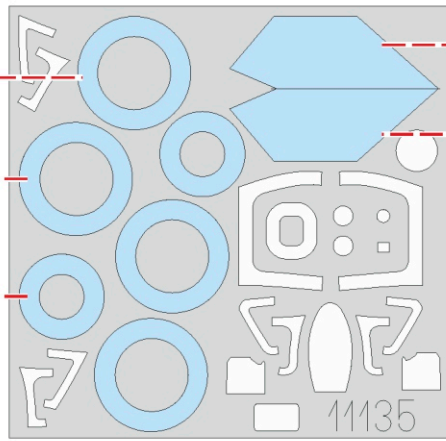

G12

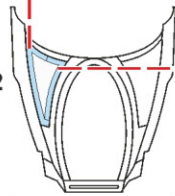

G12

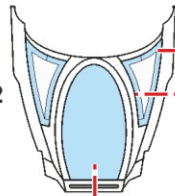

G16

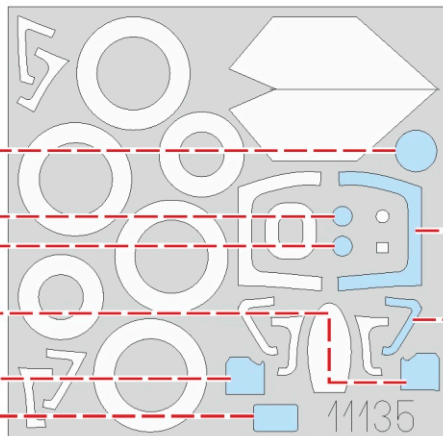
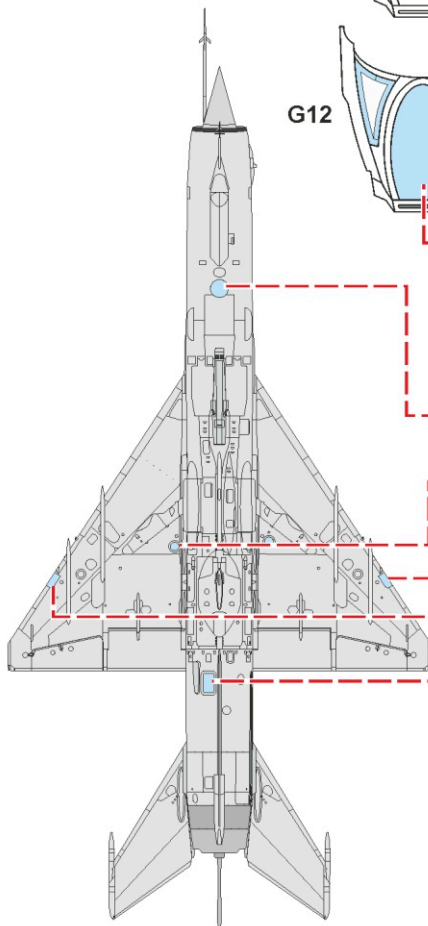
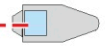

G14

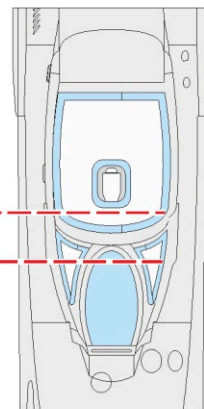

G11

G14

G11

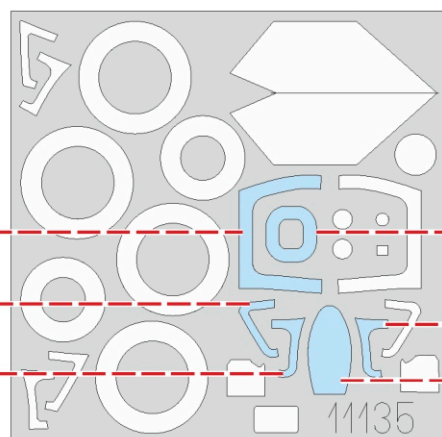
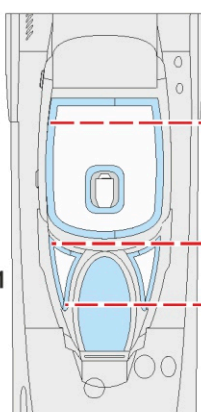

G14

G11

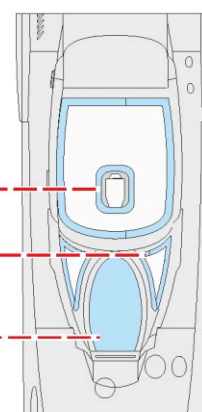

A MiG-21bisD, Eskadrila borbenih aviona, Hrvatsko ratno zrakoplovstvo i protuzračna obrana, Záhřeb – Pleso, Chorvatsko, prosinec 2016

Chorvatské letectvo nakoupilo v roce 1995 na Ukrajině 40 stíhacích MiGů-21bis a cvičné MiGy-21UM. V roce 2003 proběhla v Rumunsku modernizace osmi strojů MiG-21bis na verzi bisD. Modernizace se týkala navigačního, komunikačního a identifikačního vybavení. V průběhu roku 2014 proběhla další modernizace sedmi chorvatských MiGů-21bisD/UMD, spolu s nákupem dalších pěti strojů v ukrajinském opravárenském závodě v Oděse. Modernizované stroje obdržely celošedé zbarvení. Zbarvení stroje 116 bylo k pětadvacátému výročí chorvatských leteckých sil doplněno o stylizovanou číslici 25 na levé straně kýlové plochy a kormidla.

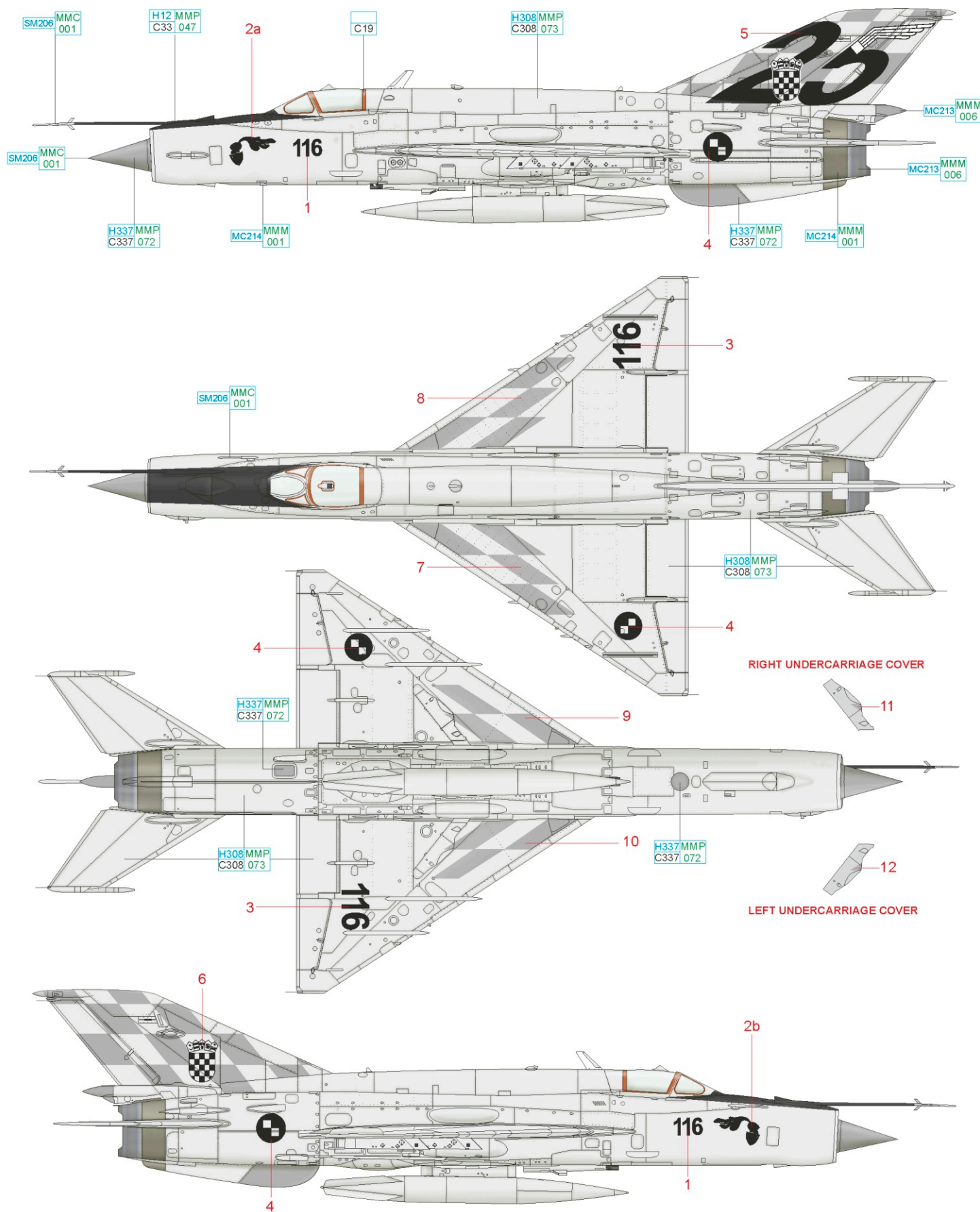

GRAY	H308 MMP C308 073	GRAY	H337 MMP C337 072	BLACK	H12 MMP C33 047	CHROME SILVER	SM206 MMC 001	DARK IRON	MC214 MMM 001	STEEL	MC213 MMM 006	LIGHT BROWN	C19
------	-------------------	------	-------------------	-------	-----------------	---------------	---------------	-----------	---------------	-------	---------------	-------------	-----

B MiG-21bis, 115. GIAP, VVS SSSR, letecká základna Bagram, Afghánistán, 1980

Stíhací ochranou sovětských sil při vpádu na území Afghánistánu na konci roku 1979 byl pověřen 115. gardový stíhací letecký pluk, vyzbrojený v té době MiGy-21bis, na začátku války sídlící na letišti Kokajty v dnešním Uzbekistánu, který byl tehdy součástí SSSR. Nejprve se již tři dny po začátku sovětské invaze přesunula na leteckou základnu Bagram 1. eskadrila, následována 23. ledna 1980 i druhou eskadrilou. Vzhledem k nulové letecké síle protivníka byly stroje 115. GIAP následně používány k letecké podpoře pozemních sil vedle 136. APIB. MiGy-21bis 115. GIAP, používané v Afghánistánu na počátku bojů, byly kamuflované na horních a bočních plochách zelenou a hnědou barvou, spodní plochy byly nastříkány šedomodrou barvou.

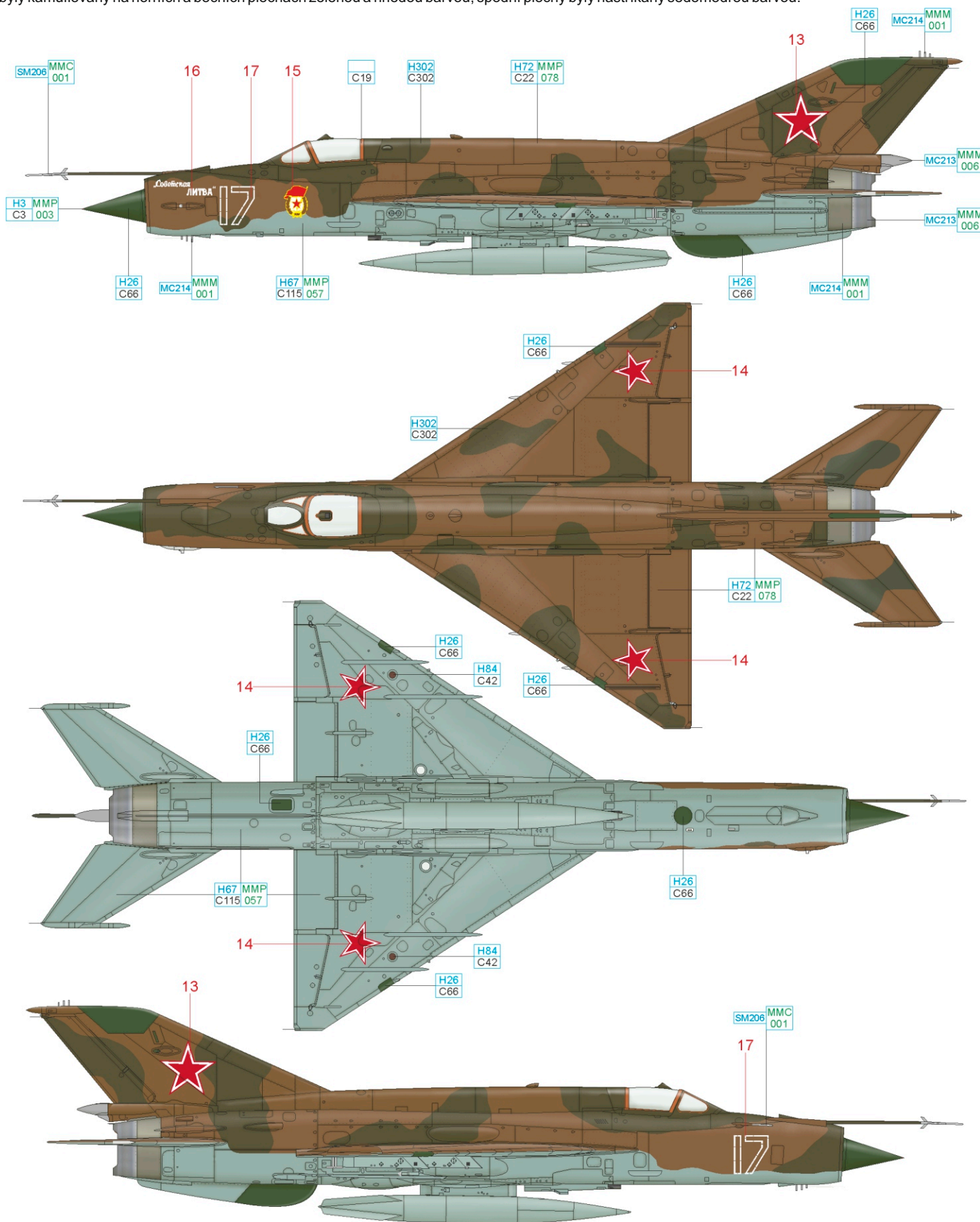

LIGHT BLUE	H67 MMP C115 057	BRIGHT GREEN	H26 C66	LIGHT BROWN	C19	MAHOGANY	H84 C42
DARK EARTH	H72 MMP C22 078	GREEN	H302 C302	RED	H3 C3	CHROME SILVER	SM206 MMC 001
						DARK IRON	MC214 MMM 001
						STEEL	MC213 MMM 006

C MiG-21bis, 2 század, letecká základna Taszár, Maďarsko, 1992

V roce 1992 nastříkali technici z letecké základny Taszár speciální barevné schéma na MiG-21bis, který měl v cvičných soubojích představovat nepřátelský stroj. V předchozím roce představoval „nepřítele“ stroj č. 1874, jeho kamufláž byla doplněna o bílou barvu na ocasních plochách. Barevné schéma představuje stroj ve dvou podobách: 8. a 9. srpna 1992 byl stroj v této podobě, včetně reklamy na tabákové výrobky firmy CAMEL, předváděn na Dni otevřených dveří na základně Taszár, po zbytek roku létal stroj již bez této „ozdoby“. V létě následujícího roku byl stroj kompletně přestříkán do podobného barevného schéma, v němž stroj vystupoval na IATu ve Fairfordu. Stroj, pojmenovaný Capeti (žralok) 1904 je v současné době umístěn v leteckém muzeu v Szolnoku, v podobném barevném schéma, v jakém létal v roce 1992.

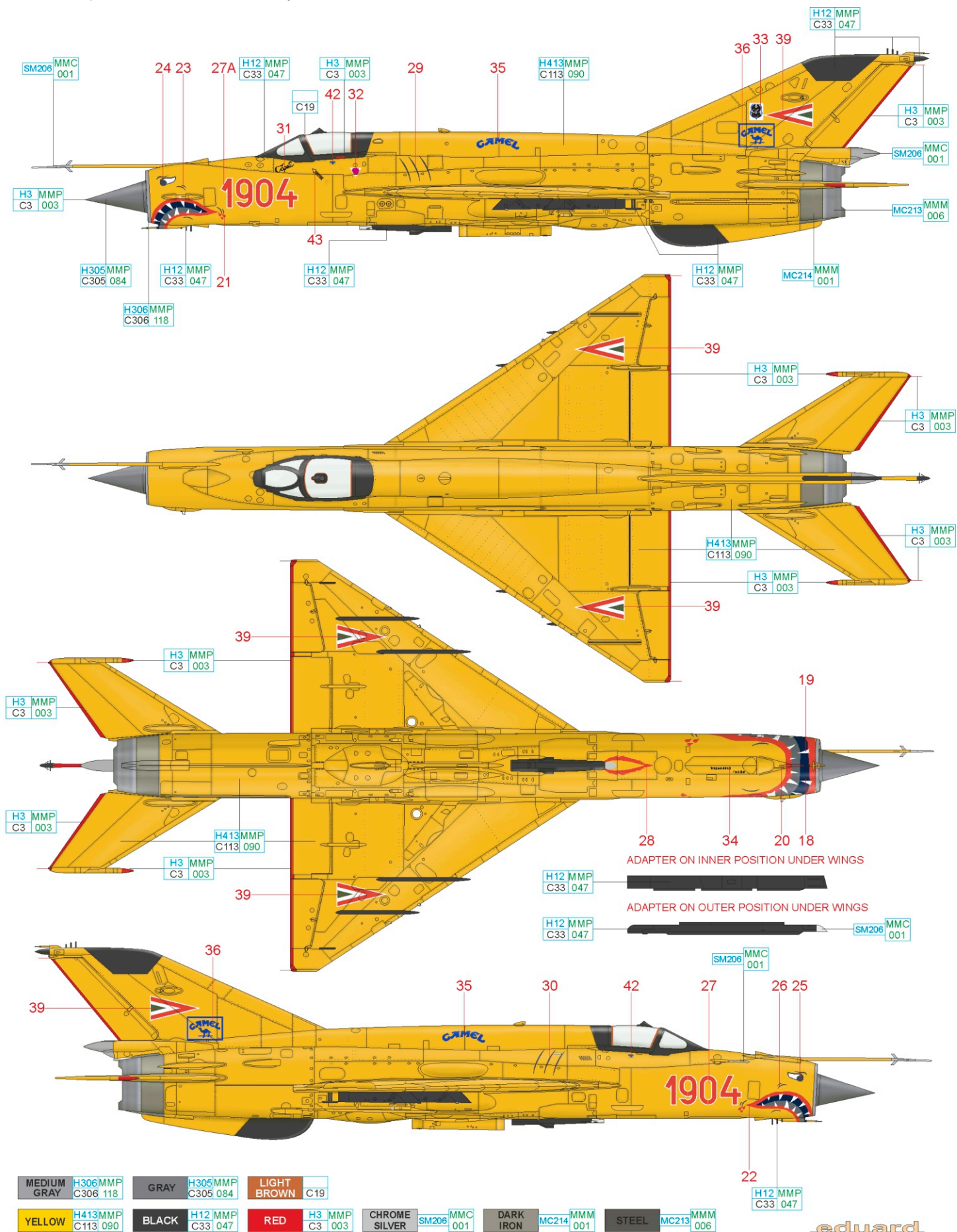

D MiG-21bis, Free Libyan Air Force, Tobruk, Libye, listopad 2011

Libyjská národní armáda v čele s generálem Chalífou Haftarem obsadila po svém vzniku několik vojenských letišť, na kterých po opuštění vojsky věrnými Kaddáfímu zůstalo několik letuschopných vojenských strojů. Jedním z prvních byl tento stroj, který byl následně označen číslem 800 a používán piloty Libyjské národní armády. Letový park armády pod velením generála Haftara byl následně doplněn o stroje nalezené na dalších letištích v Libyi (MiGy-21, MiGy-23, Mirage F.1, Su-22) a stroje nakoupené v zahraničí (opět MiGy-21, MiGy-23 a vrtulníky Mi-24/35). Kamufláž tohoto stroje pochází ještě z dob vlády Muammara Kaddáfího, poprvé byla představena na výstavě Lavex 2007 v Tripolisu. Horní a boční plochy jsou nastříkány pískovou, hnědou a zelenou barvou, spodní plochy světle šedomodrou barvou. Označení na horních plochách křídla zůstalo předrevoluční libyjské.

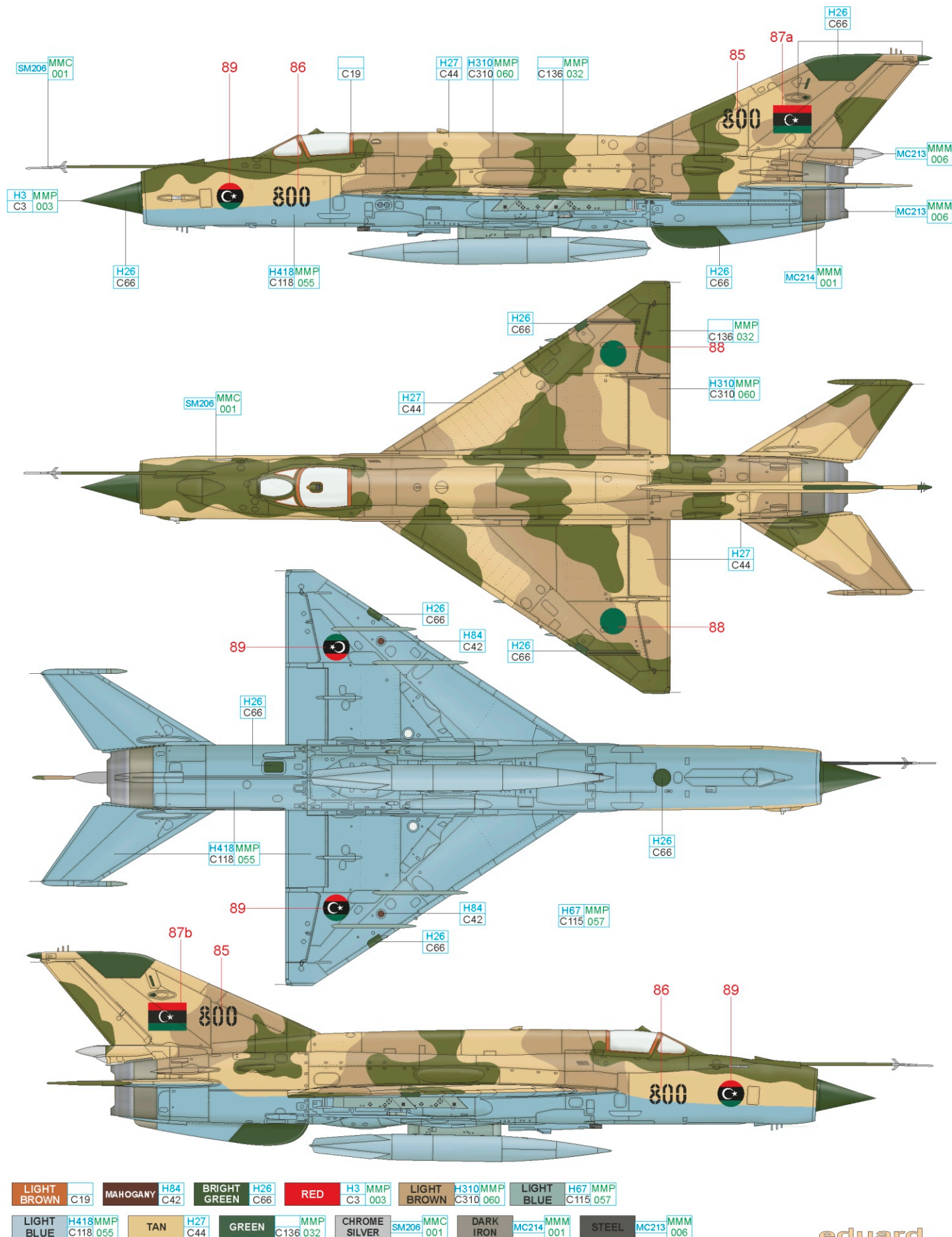

E MiG-21bis, 1. Pucki DLMW, Polské námořnictvo, Gdynia-Babie Doły, Polsko, červen 2000

1. Pucki Dywizjon Lotniczy Marynarki Wojennej byl založen 1. ledna 1995 a jeho úkolem byla ochrana polského pobřeží, lodí a základen polského námořnictva a útoky na lodě případného nepřítele. Název vychází z historické tradice předválečného Morskiego Dywizjonu Lotniczego z Pucka. Až do svého zániku k 31. prosinci 2002 používal letadla MiG-21bis a UM a vrtulníky typů W-3, Mi-17 a Mi-2. Stroj č. 0880 v původní barvě kovu byl během služby u jednotky „dozdoben“ na přední žraločí tlamou a očima, za trupovým číslem se nachází znak jednotky, který na kýlové ploše doplňuje znak eskadry A. Před výstřelným znakem na kýlové ploše se nachází znak německé 2./MFG 2, se kterou 1. DLMW často podnikala cvičné lety.

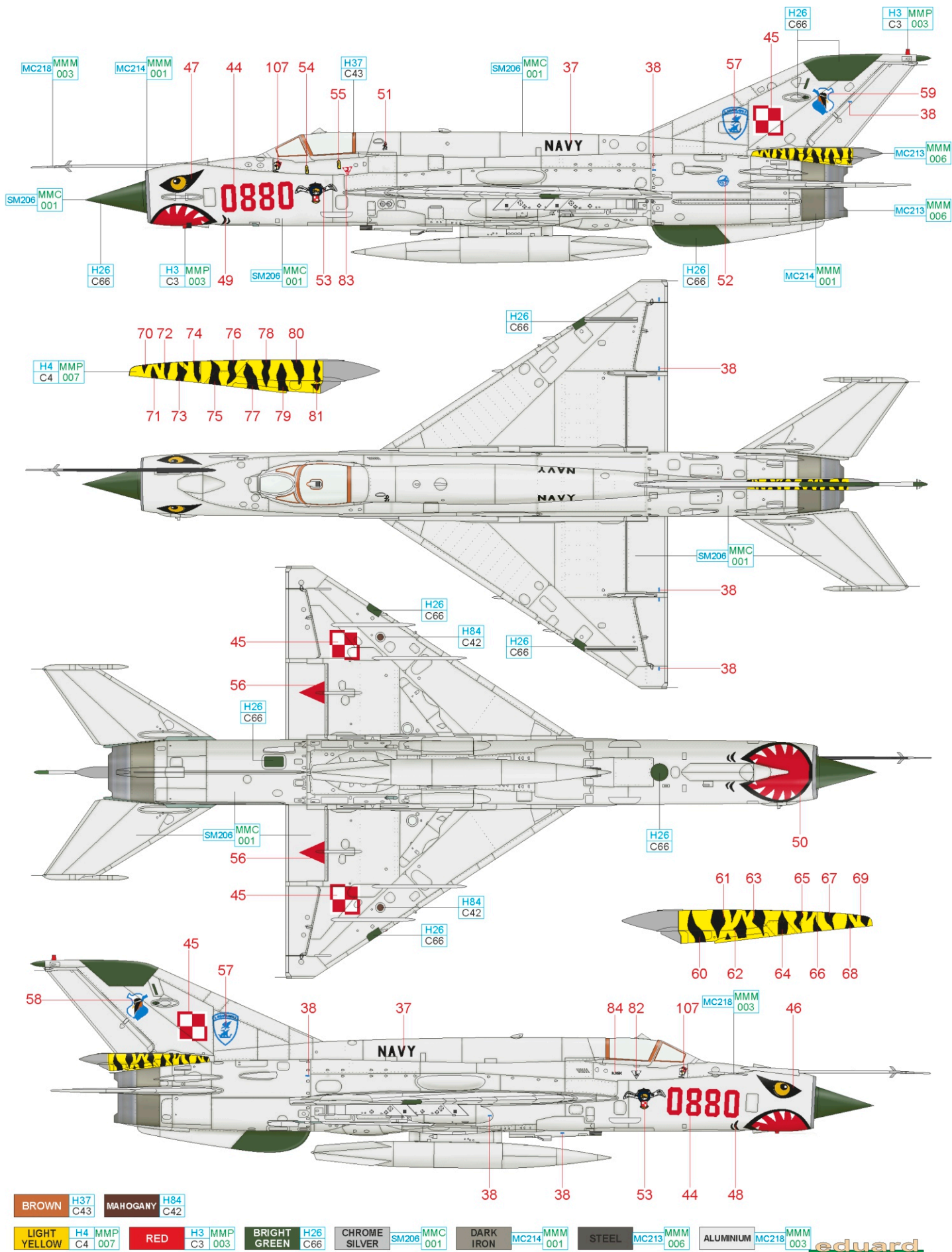

F MiG-21bis, 47. squadrona, Irácké letectvo, letecká základna Al Hurrya, Irák, devadesátá léta

47. squadrona byla v sedmdesátých letech vyzbrojena MiGy-21bis a během podzimu 1980 dosáhla významného počtu sestřelů iráckých strojů F-4 a F-5. Během Irácko-irácké války používali iráčtí piloti na MiGách-21bis nejen rakety vzduch-vzduch sovětské proveniencí (R-3S, R-13M), ale také francouzské R.550. Typickou konfigurací během operačních letů byly dvě rakety a tři přídavné nádrže. Stroje byly kamuflvány standardní kamufláží MiGů-21 určených na export do afrických a blízkovýchodních zemí.



G MiG-21bis, San Antonio de los Baños, Kuba, devadesátá léta

Dodávky nejmodernějších MiGů-21bis kubánským leteckým silám započaly v roce 1981. Celkem 80 (některé zdroje uvádějí 90) strojů sloužilo ve čtyřech plucích. Stroj č. 637 byl po ukončení jeho letecké kariéry používán jako učební pomůcka v Instituto Tecnico Militar v Havaně. Stroj nese kamufláž zelenou a modrošedou barvou, která je používána kubánskými letouny od počátku devadesátých let.

